

ⓂGB	Original operating manual	Part 1	I/1	Part 2	II/1
ⓂF	Notice d'utilisation d'origine	Partie 1	I/2	Partie 2	II/7
ⓂE	Manual de instrucciones original	Parte 1	I/3	Parte 2	II/14
ⓂNL	Originele gebruiksaanwijzing	Deel 1	I/4	Deel 2	II/21
ⓂN	Originalbruksanvisning	Del 1	I/5	Del 2	II/27

**UNM STB 660-10-10**

H814000

**UNM STB 580-15-10**

H824000





520

### UNM STB 660-10-10



8



40



660



10



5-35



10  
16



60:40  
10

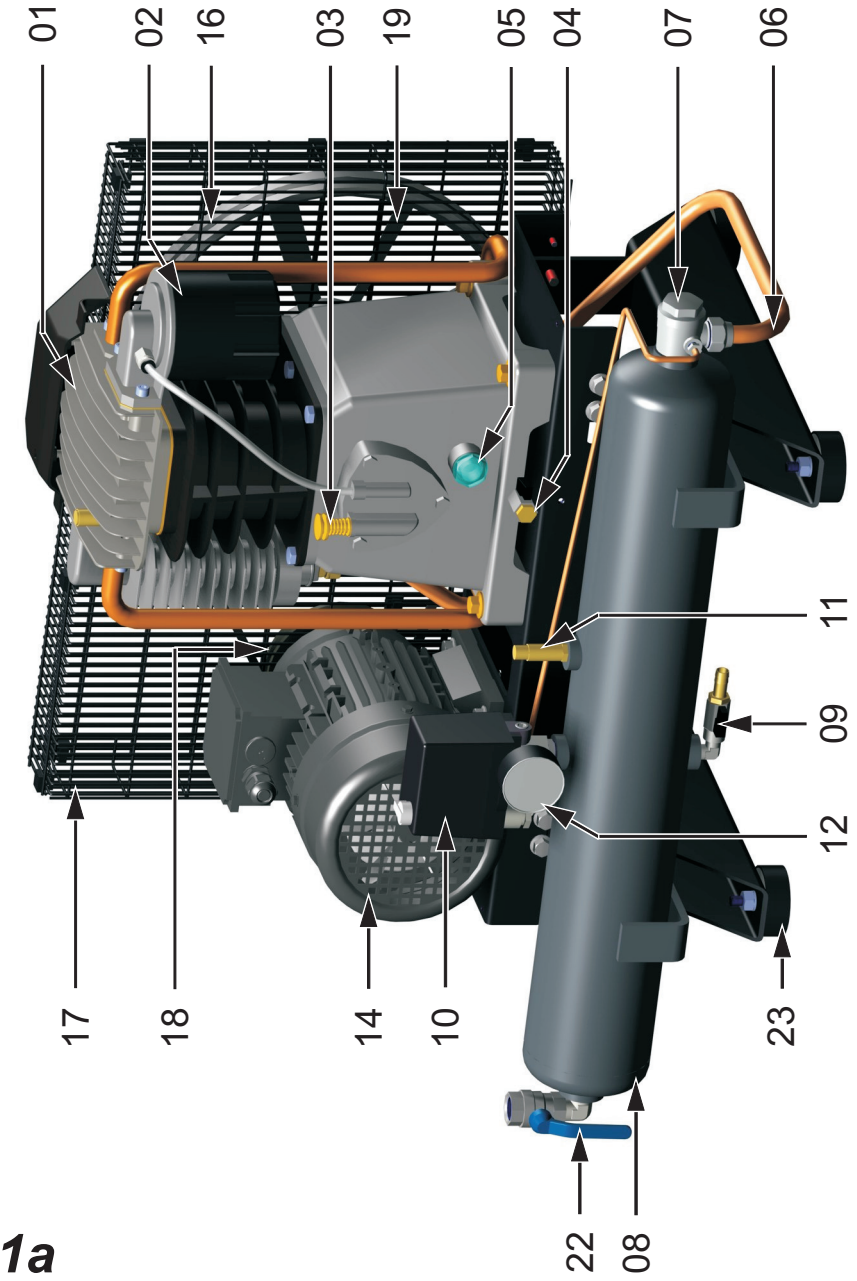

1a



1025



78



1,6



4



94



16



690  
605  
945



400  
50  
3



470

# UNM STB 580-15-10



580



13



40



15



5-35



10  
16



60:40  
10

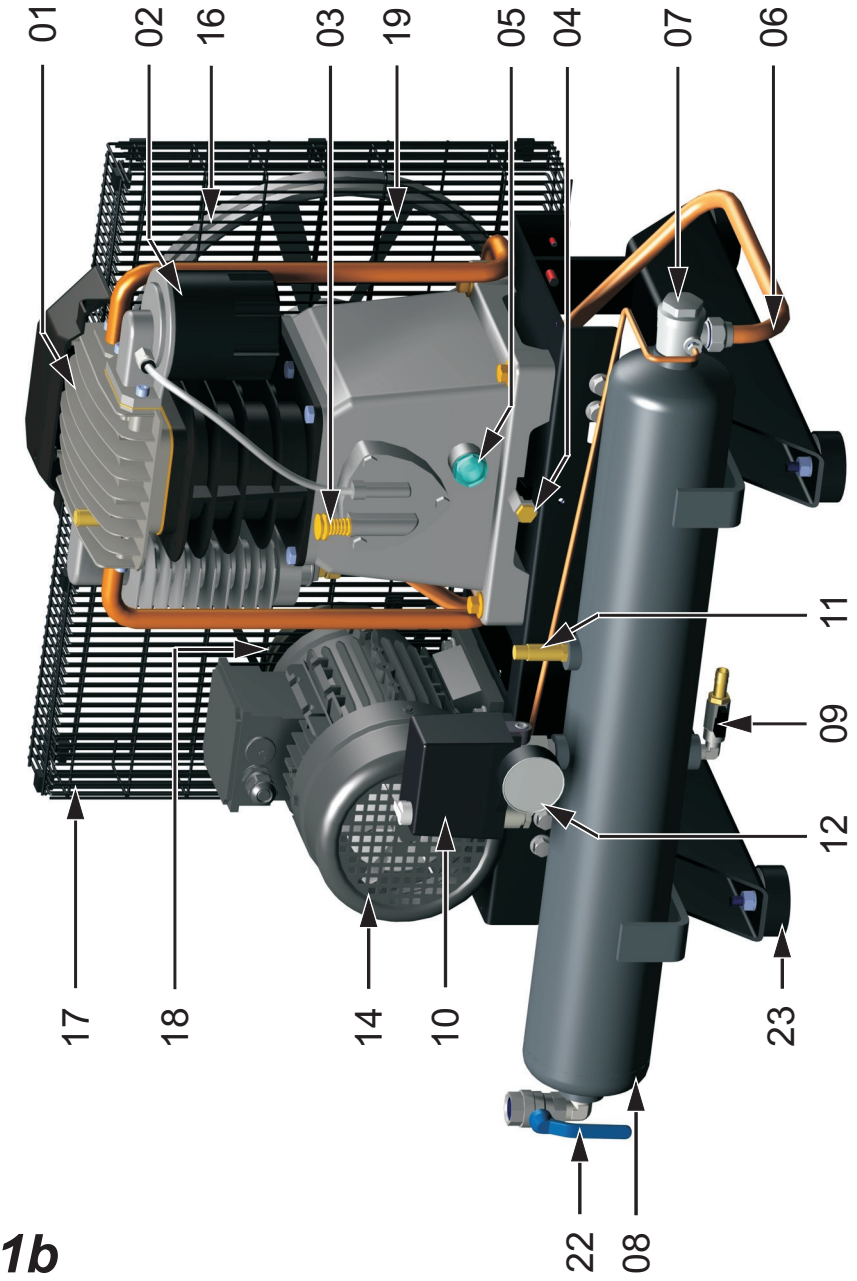

1b



915



4



78



1,6



94



16



690  
605  
945



400  
50  
3

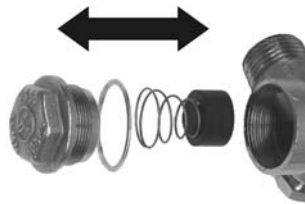

**3a**

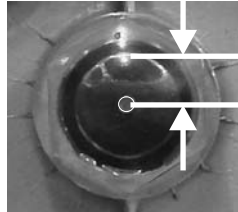

**4a**

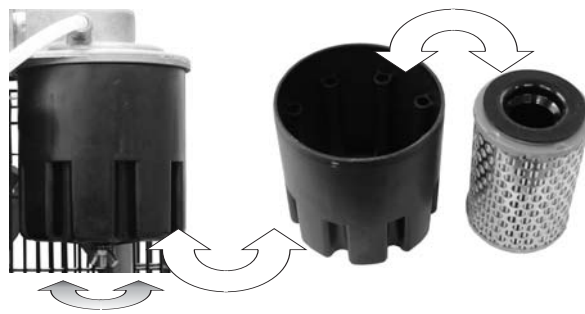

**5a**

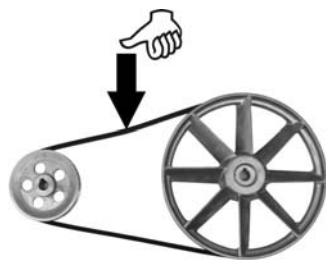

**7a**



**7b**

## Table of contents - Part 1

1.1	Scope of delivery .....	1
1.2	Conventional use .....	1
1.3	Technical data .....	1
1.4	Components.....	1
1.5	Maintenance.....	1
1.6	Vessel inspections .....	1

### 1.1 Scope of delivery

– Compressor with instruction manual

### 1.2 Conventional use

The compressor is designed for generating and storing compressed air only. Compressed air is only suitable for compressed air tools/devices/machines.

Any other type of use is considered contrary to the intended use.

The compressor must **not** be used in potentially explosive areas. Combustible, caustic or toxic gases must **not** be sucked in!

### 1.3 Technical data

see Figs. 1a, 1b

### 1.4 Components

01	Compressor unit
02	Intake filter
03	Oil filler plug
04	Mini ball valve (oil drain)
05	Oil inspection glass
06	Pressure pipe
07	Check valve
08	Vessel
09	Ball valve at condensate drainage point
10	Pressure switch with ON/OFF switch
11	Safety valve
12	Pressure gauge (vessel pressure)
14	Electric motor
16	V-belt
17	Belt guard grating
18	V-belt disc
19	Fan wheel
22	Ball valve
23	Rubber dampers

## 1.5 Maintenance

### 1.5.1 Checking, setting and adjusting the V-belt tension

#### Checking V-belt tension:

See instruction manual, part 2.

#### Setting/Adjusting V-belt tension:

1. Mark the position of the electric motor on the base plate between the motor and the compressor unit.
2. Slacken the four mounting screws on the electric motor (Fig. 7b) and slide the motor towards the compressor unit. Do not tilt the electric motor.
3. Take off the V-belt.
4. Slide back the electric motor approx. 2 mm over the mark. Make sure that the V-belt disc and fan wheel are aligned correctly. Tighten the mounting screws again.
5. Fit the V-belt over the small V-belt disc first, then stretch it over the large V-belt disc.
6. Check the V-belt tension and repeat the process if necessary.
7. Attach the belt guard grating again using the mounting plugs.

### 1.6 Vessel inspections

#### No inspections are specified for the vessels.

We recommend that a "qualified person" perform a pressure test on the vessel, depending on its rate of utilisation, after 10 years in accordance with the Ordinance on Industrial Safety and Health. Contact any of our service partners.

- ⓘ The statutory specified inspections must be arranged in accordance with the applicable regulations of the respective country in which the vessel is used.

## Table des matières - partie 1

1.1	Éléments fournis.....	2
1.2	Consignes d'utilisation .....	2
1.3	Caractéristiques techniques .....	2
1.4	Structure .....	2
1.5	Entretien .....	2
1.6	Contrôles de la cuve.....	2

### 1.1 Éléments fournis

– Compresseur avec mode d'emploi

### 1.2 Consignes d'utilisation

Le compresseur convient exclusivement pour la production et l'accumulation d'air comprimé. L'air comprimé convient uniquement pour les outils / appareils / machines à air comprimé.

Toute autre utilisation est détournée de sa destination première.

Le compresseur ne doit **pas** être utilisé dans des zones explosibles. Les gaz inflammables, irritants ou toxiques ne doivent **pas** être aspirés !

### 1.3 Caractéristiques techniques

Voir illustration 1a, 1b

### 1.4 Structure

- 01 Groupe de compresseur
- 02 Filtre d'aspiration
- 03 Bouchon d'huile
- 04 Mini-robinet (bouchon de vidange d'huile)
- 05 Regard de la jauge d'huile
- 06 Tube de pression
- 07 Clapet anti-retour
- 08 Cuve
- 09 Robinet à boisseau sphérique de purge des condensats
- 10 Pressostat avec commande marche/arrêt
- 11 Soupape de sûreté
- 12 Manomètre (pression de la cuve)
- 14 Moteur électrique
- 16 Courroies trapézoïdales
- 17 Grille protectrice de courroie
- 18 Poulie pour courroie trapézoïdale
- 19 Roue de ventilateur
- 22 Robinet à boisseau sphérique
- 23 Caoutchoucs antivibratoires

## 1.5 Entretien

### 1.5.1 Contrôler, régler la tension de la courroie, changer la courroie

#### Vérifier la tension de la courroie trapézoïdale :

Voir le mode d'emploi section 2.

#### Régler la tension/remplacer la courroie trapézoïdale :

1. Repérer la position du moteur électrique sur la plaque de base, entre le moteur et le groupe de compresseur.
2. Dévisser les quatre vis de fixation du moteur électrique (fig. 7b) et pousser le moteur en direction du groupe de compresseur. Ce faisant, veiller à ne pas déformer le moteur électrique.
3. Retirer la courroie trapézoïdale.
4. Reculer le moteur électrique et le placer à env. 2 mm au-delà du repère. Veiller à ce que la poulie pour courroie trapézoïdale et la roue de ventilateur soient bien alignées. Resserrer les vis de fixation.
5. Placer la courroie trapézoïdale d'abord sur la petite poulie de courroie, puis sur la grande.
6. Vérifier la tension de la courroie trapézoïdale et répéter le processus si nécessaire.
7. Remettre la grille protectrice de la courroie et les bouchons de fixation.

### 1.6 Contrôles de la cuve

#### Aucun contrôle n'est prescrit pour la cuve.

Selon sa sollicitation, nous recommandons après une période de 10 ans de soumettre la cuve à un contrôle de pression par une "personne qualifiée" selon le texte allemand "Betriebsicherheitsverordnung". Parlez-en avec nos partenaires SAV.

- ① Les contrôles prescrits par la loi doivent être organisés selon la législation en vigueur dans le pays dans lequel la cuve est utilisée.

# Índice - Parte 1

1.1	Suministro .....	3
1.2	Uso previsto .....	3
1.3	Datos técnicos .....	3
1.4	Composición .....	3
1.5	Mantenimiento .....	3
1.6	Comprobaciones en el depósito...	3

## 1.1 Suministro

– Compresor con manual de instrucciones

## 1.2 Uso previsto

El compresor ha sido diseñado exclusivamente para generar y almacenar aire comprimido. El aire comprimido solamente es apto para herramientas, aparatos o máquinas neumáticas.

Cualquier otro uso se considera inadecuado.

El compresor **no** se debe utilizar en entornos potencialmente explosivos. **En ningún caso** se deben aspirar gases inflamables, corrosivos o tóxicos.

## 1.3 Datos técnicos

Véanse figuras 1a, 1b

## 1.4 Composición

01	Grupo de compresión
02	Filtro de aspiración
03	Tapón de llenado de aceite
04	Minillave de bola (purga de aceite)
05	Mirilla de aceite
06	Tubo de presión
07	Válvula antirretorno
08	Depósito
09	Llave de bola para la salida de condensados
10	Presostato con interruptor de conexión/desconexión
11	Válvula de seguridad
12	Manómetro (presión del depósito)
14	Motor eléctrico
16	Correa trapezoidal
17	Rejilla protectora de la correa
18	Polea de correa
19	Rueda de ventilador
22	Llave de bola
23	Elementos oscilantes de goma

## 1.5 Mantenimiento

### 1.5.1 Comprobación, ajuste y cambio de la tensión de la correa trapezoidal

#### Comprobación de la tensión:

Véase el manual de instrucciones, parte 2.

#### Ajuste/cambio de la tensión:

1. Marcar la posición del motor eléctrico en la placa base, entre el motor y el grupo de compresión.
2. Aflojar los cuatro tornillos de fijación del motor eléctrico (figura 7b) y desplazarlo en dirección al grupo de compresión. Procurar no ladear el motor eléctrico.
3. Extraer la correa trapezoidal.
4. Desplazar de nuevo el motor eléctrico, aprox. 2 mm fuera de la marca que se ha hecho previamente. Asegurarse de que la polea de correa y la rueda de ventilador estén alineadas. Apretar de nuevo los tornillos de fijación.
5. Colocar la correa trapezoidal primero sobre la polea pequeña y después sobre la grande.
6. Comprobar la tensión de la correa trapezoidal. Repetir el proceso en caso necesario.
7. Colocar de nuevo la rejilla protectora y fijarla con los tapones.

### 1.6 Comprobaciones en el depósito

#### No hay instrucciones específicas relativas a las comprobaciones del depósito.

Recomendación: después de 10 años, encargar a una "persona capacitada" que realice una comprobación de la presión según la normativa sobre seguridad de funcionamiento (BetrSichV). Póngase en contacto con nuestros concesionarios de servicio asociados.

- ⓘ Las comprobaciones obligatorias por ley se deben organizar según las disposiciones aplicables del país donde se utilice el depósito.

## Inhoudsopgave - deel 1

1.1	Leveringsomvang.....	4
1.2	Toepassing conform de bepalingen.....	4
1.3	Technische gegevens.....	4
1.4	Opbouw.....	4
1.5	Onderhoud.....	4
1.6	Keuringen van de tank.....	4

### 1.1 Leveringsomvang

– Compressor met gebruiksaanwijzing

### 1.2 Toepassing conform de bepalingen

De compressor is uitsluitend bestemd voor de opwekking en opslag van perslucht. De perslucht is alleen geschikt voor persluchtgereedschap/-apparatuur/-machines.

Ieder ander gebruik is oneigelijk.

De compressor mag **niet** in explosiegevaarlijke zones worden gebruikt. Brandbare, bijtende of giftige gassen mogen **niet** worden aangezogen!

### 1.3 Technische gegevens

zie afbeelding 1a, 1b

### 1.4 Opbouw

- 01 Compressoraggregaat
- 02 Aanzuigfilter
- 03 Olievulstop
- 04 Mini-kogelkraan (olieaftap)
- 05 Oliekijkglas
- 06 Drukbuis
- 07 Terugslagventiel
- 08 Container
- 09 Kogelkraan condensaatuitlaat
- 10 Drukschakelaar met IN/UIT-schakelaar
- 11 Veiligheidsventiel
- 12 Manometer (containerdruk)
- 14 Elektromotor
- 16 V-snaar
- 17 Riembeschermrooster
- 18 V-riemschijf
- 19 Ventilatorwiel
- 22 Kogelkraan
- 23 Rubberen trilelementen

## 1.5 Onderhoud

### 1.5.1 V-snaarspanning controleren, instellen, vervangen

#### V-snaarspanning controleren:

Zie Gebruiksaanwijzing deel 2.

#### V-snaarspanning instellen/vervangen:

1. Positie van de elektromotor op de grondplaat tussen motor en compressoraggregaat markeren.
2. Vier bevestigingsbouten van de elektromotor losdraaien (afbeelding 7b), motor in de richting van het compressoraggregaat schuiven. Daarbij elektromotor niet kantelen.
3. V-snaar verwijderen.
4. Elektromotor weer terugschuiven, ca. 2 mm verder dan de markering. Let op uitlijning van v-riemschijf en ventilatorwiel. De bevestigingsbouten weer aantrekken.
5. De V-snaar eerst over de kleine V-riemschijf leggen en dan over de grote V-riemschijf drukken.
6. V-snaarspanning controleren, procedure eventueel herhalen.
7. Riembeschermrooster weer met de bevestigingsstop aanbrengen.

### 1.6 Keuringen van de tank

#### Voor de tank zijn geen testen voorgeschreven.

Aanbeveling: Container in overeenstemming met de belasting na 10 jaar door een „bevoegd persoon“ conform het bedrijfsveiligheidsbesluit aan een drukcontrole laten onderwerpen. Neem contact op met onze servicepartners.

- ① De wettelijk voorgeschreven keuringen dienen te worden georganiseerd volgens de geldende voorschriften van het land waarin de tank wordt gebruikt.



## Innholdsfortegnelse – del 1

1.1	Innholdet i esken .....	5
1.2	Hensiktsmessig bruk .....	5
1.3	Tekniske data .....	5
1.4	Oppbygning .....	5
1.5	Vedlikehold .....	5
1.6	Kontroll av beholderen.....	5

### 1.1 Innholdet i esken

– Kompressor med bruksanvisning

### 1.2 Hensiktsmessig bruk

Kompressoren egner seg kun for lagring og produksjon av trykkluft. Trykkluften egner seg bare til bruk av trykkluftverktøy/-utstyr/-maskiner.

All annen bruk er uhensiktsmessig bruk.

Kompressoren skal **ikke** brukes i eksplosjonsfarlige områder. Brennbare, etsende eller giftige gasser skal **ikke** suges ut.

### 1.3 Tekniske data

Se bilde 1a, 1b

### 1.4 Oppbygning

01	Kompressoraggregat
02	Sugefilter
03	Oljepåfyllingsplugg
04	Liten kulekran (oljetapping)
05	Oljenivåglass
06	Trykkrør
07	Tilbakeslagsventil
08	Beholder
09	Kulekran kondenstapping
10	Trykkbryter med PÅ/AV-bryter
11	Sikkerhetsventil
12	Manometer (beholdertrykk)
14	Elektromotor
16	Kilerem
17	Rembeskyttelsesgitter
18	Kileremskive
19	Viftehjul
22	Kulekran
23	Gummisvingeelementer

## 1.5 Vedlikehold

### 1.5.1 Kontrollere/justere kilerem, skifte kilerem

#### Kontrollere kileremstrammingen:

Se bruksanvisning, del 2.

#### Justere kileremstrammingen / skifte kilerem:

1. Merk posisjonen til elektromotoren på grunnplaten mellom motor og kompressoraggregat.
2. Løsne fire festeskruer på elektromotoren (bilde 7b), og skyv motoren i retning kompressoraggregatet. Pass på at elektromotoren ikke tipper.
3. Ta av kileremmen.
4. Skyv elektromotoren tilbake ca. 2 mm forbi merkingen. Pass på at kileremskiven og viftehjulet flukter. Stram festeskruene igjen.
5. Legg først kileremmen over den minste kileremskiven, og trykk den deretter over den største kileremskiven.
6. Kontroller kileremstrammingen, og gjenta prosedyren om nødvendig.
7. Fest rembeskyttelsesgitteret igjen med festepuggene.

### 1.6 Kontroll av beholderen

#### For beholderen er det ikke spesifisert noen kontroller.

Anbefales: Få fagfolk til å foreta en trykkontroll av beholderen ut fra belastningen etter ti år i samsvar med forskriftene for driftssikkerhet. Ta kontakt med en av våre servicepartnere.

- ⓘ De lovpålagte kontrollene må organiseres i samsvar med gjeldende forskrifter i det landet der beholderen brukes.



## Table of contents - Part 2

2.1	General information .....	1
2.2	Symbols and their meaning .....	1
2.3	Safety instructions .....	1
2.4	Commissioning .....	2
2.5	Operation .....	2
2.6	Maintenance.....	3
2.7	Decommissioning.....	4
2.8	Troubleshooting .....	5
2.9	Warranty .....	6















### 2.1 General information















#### Observe the safety instructions!

#### Read the Instruction Manual Part 1 and 2!

Subject to technical modifications. Figures (at the start of the Instruction Manual) may vary from the original.

### 2.2 Symbols and their meaning

	Read the Instruction Manual
	Warning against dangers
	Danger of electric shock!
	Unit can start up again automatically! <sup>1</sup>
	Hot surface!
	Switching on/off
	Protective motor switch (external)
	Oil-free compressed air
	Oiled compressed air
	Condensate drain valve
	Suction capacity [l/min]
	Effective delivery quantity [l/min]
	Motor output [kW]
	Max. operating speed [rpm]

	Overall dimensions: width x depth x height [mm]
	Weight [kg]
	Working pressure [bar]
	Vessel pressure [bar]
	Vessel capacity [l] Maximum permissible working overpressure of vessel [bar]
	Compression final pressure [bar]
	Switch-on pressure [bar]
	Voltage [V], frequency [Hz], phase(s) [~]
	Electric protection, delayed-action [A]
	Oil quantity <sup>2</sup> [l]
	L <sub>pA1</sub> Sound pressure level according to ISO 2151 and application of EN ISO 3744
	Operation/Downtime ratio Max. number of switching cycles [1/h]
	Ambient temperature [°C]
	Min. distance to wall [cm]

<sup>1</sup> e.g. when switch-on pressure is reached

<sup>2</sup> Initial filling: mineral oil up to 10 °C. Under 10 °C, use fully synthetic oil.

### 2.3 Safety instructions



#### WARNING

**Burn hazard on the motor, unit, check valve, connecting hose/pressure pipe and from hot oil!**

► Wear safety gloves!



#### WARNING

**Hearing damage from noise during operation!**

► Wear ear protection!



## WARNING

### Damage to the connexion cable!

- ▶ Protect it from sharp edges, oil and heat!
- ▶ Grasp the plug and unplug it from the power outlet!

- Be calm and focused and ensure proper operation.
- Protect yourself and other persons, animals, property, and the environment by taking the necessary protective measures and being trained in use of the devices to prevent harm to your health, property damage, financial loss, environmental harm or risk of accident.
- Repairs may be carried out only by Schneider Druckluft GmbH or its approved service partners.
- Only connect the compressor to vessels that have a maximum working pressure that is higher than the final compression pressure of the compressor. Never operate without additional vessel.
- Observe the Instruction Manual for vessels!
- **Prohibited:** Manipulation, inappropriate use, temporary repairs, use of other energy sources, removal or use of damaged safety equipment, operating a leaking or malfunctioning system, use of non-original spare parts, exceeding the specified permissible working pressure, working without protective clothing, maintaining / repairing or leaving a pressurised machine unattended, using other / unsuitable lubricants, smoking, naked flames.

## 2.4 Commissioning

### 2.4.1 Conditions at the installation location

- Rooms: as dust-free as possible, dry, well ventilated.
- Installation surface: flat, horizontal.
- Keep heat dissipating devices and lines away from the compressor.
- When installing the vessel, make sure that all sides can be viewed clearly and internal checks made unhindered.
- Type plate easily visible.

### 2.4.2 Before first use

1. Carry out a visual inspection.
2. Check the electrical connection.

3. Check the oil level (see Chap. 2.6.4).

### 2.4.3 Electrical connection

- The mains voltage must match that specified on the rating plate.
- Electric protection according to technical data.
- Install the main switch and connection cable (not included in scope of supply)!
- ① Cable: cross section: min. 2.5 mm<sup>2</sup>; max. cable length: 10 m.  
With compressors from 5.5 kW, install a star-delta switch instead of a main switch.

### 2.4.4 Checking / changing the rotation direction

Perform a rotation direction check at the "external" three-phase current source before starting operation.

1. Connect the compressor to the mains power supply.
2. Switch on the compressor at the ON/OFF switch.
3. Note the rotation direction of the fan wheel.
4. If the rotation direction does not correspond to the direction of the arrow on the belt guard grating, change the direction.
5. Switch off the compressor at the ON/OFF switch.
6. Interrupt the power supply to the main switch.

Have a trained and qualified electrician perform the following tasks:

1. Change over the phases.
2. Check the rotation direction. (see above)
3. If direction of rotation has not changed: contact service partner.

## 2.5 Operation

- ① Do not overload the compressor: do not exceed the max. number of switching cycles and the ratio of operating time to standstill!

Prevent the vessel from emptying completely during longer downtimes\*\*\*:

Close ball valve (item 22).

### 2.5.1 Insert

1. Connect the compressor to the mains power supply.
2. Switch on the compressor at the ON/OFF switch (item 10) or the main switch. Compressor starts up and switches off

automatically: the compressor is ready for use.

When the switch-on pressure is reached, the compressor restarts automatically.

### 2.5.2 Compressed air bleeding

Connect ball valve (item 22) with elastic connecting hose to sufficiently dimensioned pressure vessel.

## 2.6 Maintenance

Interval / No later than	Tasks	See chap.
-- / As needed	Clean compressor	2.6.2
-- / after each use	Drain condensate from pressure vessel	2.6.3
daily / commissioning	Check the oil level, add oil if necessary.	2.6.4
Once after 10 h / --	Check screw connections	2.6.6
-- / Weekly	Check intake filter	2.6.7
50 h / After 6 months	Check V-belt tension (where applicable)	2.6.9
	Clean intake filter	2.6.7
	Change oil (1st oil change mineral or synthetic oil)	2.6.5
500 h / after 1 year	Change oil (with mineral oil)	2.6.5
	Change intake filter	2.6.7
	Change check valve and insert	2.6.10
	Check screw connections	2.6.6
1,000 h / after 2 years	Change oil (with synthetic oil)	2.6.5
	Change V-belts (where applicable)	2.6.9
2,500 h / After 5 years	Change safety valve	2.6.11

### 2.6.1 Before each maintenance task

1. Switch off compressor at the ON/OFF switch (item 10) (if available). Disconnect power supply at main switch.
3. Depressurise the whole compressor: slowly open the ball valve condensate drainage (item 09) and close it if no more air escapes.

### 2.6.2 Cleaning the compressor

- Clean the cooling fins on the cylinder, cylinder head and aftercooler using compressed air.
- Clean the fan impeller cover on the motor.

### 2.6.3 Draining condensate from pressure vessel

- ⓘ Condensate is a water pollutant. Dispose of it according to applicable regulations!

### 2.5.3 After use

1. Switch on the compressor at the ON/OFF switch (item 10).
2. Interrupt the power supply to the main switch.

1. Place a suitable vessel under the condensate drain.
2. To drain condensate, the pressure must be approx. 2 bar.
3. Open the ball valve (item. 09) and close it if no more condensate runs out

### 2.6.4 Checking the oil level

1. The oil level must be between the top and bottom marks (oil dipstick/oil inspection glass). (Figure 4a)
  2. Correct if necessary.
- ⓘ If oil is milky, it must be changed immediately.

### 2.6.5 Changing/adding oil

1. Allow the compressor to warm up, switch it off, disconnect the power supply.
2. Pull out oil filler plug or hose (item 03), hold used oil container under the mini

ball valve (item 04), open it and drain used oil completely.

3. Close the mini ball valve.
4. Add the prescribed quantity of oil.
5. Check the oil level, correct if necessary. Insert the oil filler plug or hose.
6. Dispose of used oil according to applicable regulations.

① Recommendation: mineral oil Art. No. B111002, synthetic oil Art. No. B111006. No guarantee can be provided if the wrong oils are used.

Do **not** mix synthetic and mineral oil: compressor damage is possible!

### 2.6.6 Check screw fittings

1. Check all screw connections for tight fit and retighten if necessary.
2. Observe the tightening torques (tightening torques calculated according to VDI 2230).

### 2.6.7 Cleaning the intake filter

1. Unscrew the intake filter. (Fig. 5a)
2. Clean the filter insert using the blow gun, exchange the filter insert if necessary.
3. Screw the intake filter back on.

① Do not purge the intake opening. No foreign objects may enter.  
Never operate the compressor without an intake filter.

### 2.6.8 Clean the silencer insert

On compressors with a silencer:

See instruction manual, part 1.

### 2.6.9 Checking, setting and adjusting the V-belt tension

#### Preparation:

Turn all mounting plugs 45° and remove, then take off the belt guard grating.

#### Checking V-belt tension:

Press down on the V-belt at the top using your thumb, halfway between the V-belt

discs. It may not give more the width of the V-belt (Figure 7a).

#### Setting/Adjusting V-belt tension:

See instruction manual, part 1.

### 2.6.10 Cleaning/replacing the check valve

1. Unscrew the locking screw (Figure 6a).
2. Clean insert, replace in case of damage, squeezing or hardening.
3. Clean seat, replace complete check valve if damaged.

### 2.6.11 Replacing the safety valve

1. Detach the safety valve (item 11) by unscrewing it anticlockwise.
2. Apply Loctite® 243 to the thread of the new safety valve or wind Teflon tape around the valve.
3. Screw the new safety valve into place by screwing it clockwise.

## 2.7 Decommissioning

### Observe the safety instructions!

#### 2.7.1 Preservation

Oil-lubricated compressors: compressor is taken out of service for a long period (over 6 months) or is new from the factory and will not be operated until much later.

1. Replace oil with corrosion inhibitor oil (viscosity SAE 30). See Chap. 2.6.5.
2. Allow the compressor to warm up, switch it off, disconnect the power supply.
3. Drain the condensate, depressurise the compressor.
4. Prior to returning to operation, replace corrosion inhibiting oil with compressor oil.

Store the compressor in a dust-free and dry area where it is not exposed to high temperature fluctuations.

#### 2.7.2 Disposal

Dispose of the unit and packaging materials according to applicable regulations.

## 2.8 Troubleshooting

	<b>Problem</b>	<b>Cause</b>	<b>Remedy</b>
A	Protective motor switch interrupts power supply	In case of malfunctions (e.g. overheating; low voltage; extension cable too long or with incorrect cross-section), the protective motor switch is tripped.	► Switch off the compressor. Wait a short while. Actuate the protective motor switch is available. Switch on the compressor. Protective motor switch trips again: switch off compressor. Disconnect the power supply. Contact the service partner
W	Pressure relief does not function	Power failure / undervoltage in mains with compressor switched on	► Switch off the compressor. It depressurises. Switch on the compressor
C	Compressor does not start when switched on.	Vessel pressure is higher than switch-on pressure.	► Relieve pressure in the vessel until the pressure switch is activated automatically.
		Power supply faulty	► Have the power supply checked by a qualified person (e.g. service partner)
		Protective motor switch interrupts power supply.	► See item A.
		Pressure switch defective	► Have the pressure switch changed by a qualified person.
D	Compressor starts up briefly / buzzes and then switches off automatically	Mains connection cable longer than permitted or the cross section is too small	► Check connection cable length and cable cross-section (see Chap. 2.4.3)
E	Compressor runs continuously	Intake filter badly contaminated	► Clean or replace
		Air consumption of compressed air tools is too high	► Check air consumption. Contact the service partner
		Leakage at compressor	► Locate leak, contact service partner
		Excessive condensate in the tank	► Drain the condensate (see Chap. 2.6.3)
		Compressed air line leaky	► Check the compressed air network, seal leak
		Condensate drain valve is open or missing	► Close or replace
F	Load-relieving valve is blowing off	Load-relieving valve leaky	► Clean or replace
G	Switch-off pressure reached: load-relieving valve blows off until switch-on pressure is reached	Check valve insert leaky or defective	► Clean or replace (see Chap. 2.6.10)
		Check valve is damaged	► Replace

	Problem	Cause	Remedy
H	Compressor switches on frequently.	Excessive condensate in the pressure tank.	▶ Drain the condensate (see Chap. 2.6.3).
		Compressor overloaded.	▶ See item E
I	Safety valve blows out.	Vessel pressure is higher than the set switch-off pressure.	▶ Have the pressure switch reset/replaced by a qualified person.
		Safety valve is defective	▶ Replace or contact service partner
J	Compressor overheats.	Air supply not sufficient.	▶ Ensure sufficient ventilation.
		Cooling fins on cylinder (cylinder head) contaminated	▶ Clean
		Duty cycle too long.	▶ Switch off compressor.
K	Oil-lubricated compressor: the oil level rises without oil having been added	Condensate collects in the oil	▶ Compressor is too large, contact service partner
		High humidity.	▶ Change oil.
L	V-belt driven compressor: unusual running noises	V-belt or belt disc is scraping against belt guard grating	▶ Look for point of contact, remedy error
		V-belt sags	▶ Tighten the V-belt (see Chap. 2.6.9)

## 2.9 Warranty

**Basic principle:** complete unit in original condition / proof of purchase.

Material and production defects are covered by statutory provisions.

**Excluded warranty claims:** Wear/consumable parts; improper use; overload; manipu-

lation/use for other than intended use; insufficient/incorrect/no maintenance; accumulation of dust/dirt; incorrect/impermissible work methods; failure to observe the Instruction Manual; incorrect processing/working materials; incorrect electrical connection; improper installation.



## Table des matière - Partie 2

2.1	Généralités .....	7
2.2	Les pictogrammes et leur signification.....	7
2.3	Consignes de sécurité.....	7
2.4	Mise en service.....	8
2.5	Fonctionnement.....	9
2.6	Entretien .....	9
2.7	Mise hors service .....	11
2.8	Elimination des dérangements ....	11
2.9	Garantie .....	13

### 2.1 Généralités















**Respecter les consignes de sécurité !**

**Lire les parties 1 et 2 du mode d'emploi !**

Sous réserve de modifications techniques. Les illustrations (au début du mode d'emploi) peuvent différer du produit original.

### 2.2 Les pictogrammes et leur signification

	Lire la notice d'utilisation
	Avertissement de dangers
	Risque d'électrocution !
	L'outil peut redémarrer tout seul ! <sup>1</sup>
	Surface brûlante !
	Mise en marche/arrêt
	Disjoncteur de protection du moteur (externe)
	Air comprimé exempt d'huile
	Air comprimé huilé
	Soupape de vidange des produits de condensation
	Débit d'aspiration [l/min]
	Débit effectif [l/min]
	Puissance du moteur [kW]

	Vitesse maximale en fonctionnement [tr/min]
	Dimensions : hauteur x profondeur x largeur [mm]
	Poids [kg]
	Pression de service [bars]
	Pression du réservoir [bars]
	Capacité de la cuve [l] Surpression maximale admissible de la cuve [bars]
	Pression finale de compression [bars]
	Pression d'enclenchement [bars]
	Tension [V], fréquence [Hz], phase(s) [~]
	Fusible (à action retardée) [A]
	Quantité d'huile <sup>2</sup> [l]
	Niveau de pression sonore L <sub>pA1</sub> selon EN ISO 2151 et EN ISO 3744
	Rapport durée de service/arrêt Nombre max. de cycles de commutation [1/h]
	Température ambiante [°C]
	Distance min. par rapport au mur [cm]

<sup>1</sup>. Par ex. lorsque la pression d'enclenchement est atteinte

<sup>2</sup>. Premier remplissage : huile minérale, jusqu'à 10 °C. En deçà de 10 °C, utiliser de l'huile entièrement synthétique.

### 2.3 Consignes de sécurité



#### AVERTISSEMENT

**Risque de brûlure au niveau du moteur, du groupe, du clapet anti-retour, du tuyau souple d'accouplement/tube de pression et en raison de l'huile brûlante !**

► Porter des gants de protection !



## AVERTISSEMENT

### Troubles de l'audition dus au bruit pendant le fonctionnement !

- ▶ Porter une protection auditive !



## AVERTISSEMENT

### Endommagements du câble de raccordement!

- ▶ Protéger contre les arêtes vives, l'huile et la chaleur !
- ▶ Retirer le connecteur de la prise de courant !

- Reposé et concentré, assurer le fonctionnement en bonne et due forme.
- Protégez-vous ainsi que les autres personnes, les animaux, les objets et votre environnement en prenant des mesures de protection, en vous faisant expliquer le fonctionnement des appareils et en prenant les dispositions nécessaires pour éviter les atteintes à la santé, les dommages matériels, les pertes de valeur, les dommages causés à l'environnement ou les risques d'accident.
- Les réparations peuvent seulement être effectuées par Schneider Druckluft GmbH ou ses partenaires fiables homologués.
- Ne raccorder le compresseur qu'à une cuve dont la pression de service maximale est supérieure à la pression finale de compression ! Ne jamais utiliser le compresseur sans cuve supplémentaire.
- Tenir compte de la notice d'utilisation pour les réservoirs !
- **Interdit** : les manipulations ; les usages détournés ; les réparations de fortune ; le retrait ou la détérioration des dispositifs de sécurité ; toute utilisation en présence d'une fuite ou d'un dysfonctionnement ; l'emploi de pièces de rechange autres que celles d'origine ; le dépassement de la pression finale de compression admissible prescrite ; le travail sans vêtements de protection ; la maintenance, la réparation, le fonctionnement sans surveillance de l'appareil lorsqu'il est sous pression ; l'utilisation d'autres lubrifiants non adaptés ; les cigarettes ; les flammes nues.

## 2.4 Mise en service

### 2.4.1 Conditions du lieu de mise en place

- Locaux : peu de poussière, secs, bien aérés.
- Surface d'appui : plane, horizontale.
- Éloigner le compresseur des appareils et conduites qui dégagent de la chaleur.
- Prévoir un dégagement autour du réservoir, de manière à pouvoir l'inspecter de l'extérieur et de l'intérieur.
- Plaque signalétique bien visible.

### 2.4.2 Avant la première mise en service

1. Effectuer un contrôle visuel.
2. Contrôler le raccordement électrique.
3. Contrôler le niveau d'huile (voir chap. 2.6.4).

### 2.4.3 Raccordement électrique

- La tension du réseau et les indications sur la plaque indiquant la puissance doivent être identiques.
- Protection par fusibles selon les caractéristiques techniques.
- Installer l'interrupteur principal et le câble de raccordement (non fournis) !
- ① Câble : section : min. 2,5 mm<sup>2</sup>; longueur max. :10 m.  
Sur les compresseurs à partir de 5,5 kW, installer un couplage triangle-étoile à la place de l'interrupteur principal.

### 2.4.4 Contrôler / modifier le sens de rotation

Effectuer un contrôle du sens de rotation avant toute mise en service avec une source de courant alternatif « inconnue ».

1. Raccorder le compresseur au réseau électrique.
2. Mettre le compresseur sous tension par le biais de la commande marche/arrêt.
3. Observer le sens de rotation de la roue de ventilateur.
4. Si le sens de rotation ne coïncide pas avec celui de la flèche qui figure sur la grille protectrice de courroie : changer le sens de rotation.
5. Arrêter le compresseur par le biais de la commande marche/arrêt.
6. Couper l'alimentation électrique au niveau de l'interrupteur principal.

Procédure réservée à un électricien dûment formé :

1. Changer les phases.
2. Contrôler le sens de rotation. (Voir ci-dessus.)
3. Le sens de rotation n'a pas changé : contacter le partenaire SAV.

## 2.5 Fonctionnement

Ⓢ Ne pas surcharger le compresseur : ne pas dépasser le nombre maximal de cycles de commutation et ne pas enfreindre le rapport temps de marche et immobilisation !

Prévention de la vidange totale du réservoir en cas d'arrêt prolongé :

Fermer le robinet à boisseau sphérique (rep. 22).

### 2.5.1 Utilisation

1. Raccorder le compresseur au réseau électrique.

## 2.6 Entretien

Intervalle / au plus tard	Activités	voir le chap.
-- / au besoin	Nettoyer le compresseur	2.6.2
-- / après chaque utilisation	Vidanger les condensats du réservoir à pression.	2.6.3
Tous les jours / Mise en service	Contrôler le niveau d'huile et faire l'appoint si nécessaire.	2.6.4
une seule fois au bout de 10 h / --	Contrôles les raccords à vis	2.6.6
-- / toutes les semaines	Contrôler le filtre d'aspiration	2.6.7
50 h / au bout de six mois	Contrôler la tension de la courroie trapézoïdale (si existante)	2.6.9
	Nettoyer le filtre d'aspiration	2.6.7
	Vidanger l'huile (1ère vidange d'huile minérale ou synthétique)	2.6.5
Après 500 h / Au bout d'1 an	Vidanger l'huile (huile minérale).	2.6.5
	Remplacer le filtre d'aspiration	2.6.7
	Remplacer le clapet anti-retour et l'insert.	2.6.10
	Contrôles les raccords à vis	2.6.6
Après 1 000 h / Au bout de 2 ans	Vidanger l'huile (huile synthétique).	2.6.5
	Remplacer la courroie trapézoïdale (si existante)	2.6.9
2.500 h / au bout de 5 ans	Remplacer la soupape de sûreté	2.6.11

### 2.6.1 Avant toute opération d'entretien

1. Arrêter le compresseur par le biais de la

2. Mettre le compresseur sous tension par le biais de la commande marche/arrêt (rep. 10) ou de l'interrupteur principal. Le compresseur se met en marche et s'arrête automatiquement : il est alors opérationnel.

Lorsque la pression de mise en marche est atteinte, le compresseur redémarre automatiquement.

### 2.5.2 Prélèvement d'air comprimé

Raccorder le robinet à boisseau sphérique (pos. 22) avec tuyau souple d'accouplement élastique à un réservoir à pression suffisamment grand.

### 2.5.3 Après l'utilisation

1. Arrêter le compresseur par le biais de la commande marche/arrêt (rep. 10).
2. Couper l'alimentation électrique au niveau de l'interrupteur principal.

commande marche/arrêt (pos. 10) (si présente). Couper l'alimentation électrique au niveau de l'interrupteur principal.

- Dépressuriser le compresseur : ouvrir lentement le robinet à boisseau sphérique de purge des condensats (pos. 09), fermer lorsque l'écoulement d'air cesse.

### 2.6.2 Nettoyer le compresseur

- Nettoyer à l'air comprimé les nervures de refroidissement au niveau du cylindre, de la culasse et du refroidisseur postérieur.
- Nettoyer la chape de roue de ventilateur sur le moteur.

### 2.6.3 Vidanger les condensats du réservoir sous pression

① Les condensats sont des substances polluantes pour l'eau. Éliminer selon les prescriptions en vigueur !

- Placer un récipient adéquat sous l'orifice de purge des condensats.
- Pour pouvoir vidanger les condensats, une pression d'env. 2 bar est nécessaire.
- Ouvrir le robinet à boisseau sphérique (pos. 09), fermer lorsque l'écoulement de condensats cesse.

### 2.6.4 Contrôler le niveau d'huile

- Le niveau d'huile doit être situé entre le repère inférieur et le repère supérieur (jauge d'huile/regard de la jauge d'huile). (Figure 4a)
  - Corriger au besoin.
- ① Si l'huile a un aspect laiteux, effectuer immédiatement une vidange.

### 2.6.5 Vidanger l'huile/faire l'appoint

- Faire monter le compresseur en température, l'arrêter et couper l'alimentation électrique.
- Retirer le bouchon d'huile ou le tuyau (pos. 03), placer un récipient sous le mini-robinet à boisseau sphérique (pos. 04), ouvrir ce dernier et vidanger la totalité de l'huile usagée.
- Fermer le mini-robinet à boisseau sphérique.
- Verser la quantité d'huile prescrite.
- Contrôler le niveau d'huile et le rectifier si besoin. Remettre le bouchon d'huile ou le tuyau en place.
- Éliminer l'huile usagée selon les prescriptions en vigueur.

① Recommandation : huile minérale réf. B111002, huile synthétique réf. B111006. Aucune garantie en cas d'utilisation d'huiles non homologuées.

**Ne pas** mélanger les huiles synthétiques et minérales : risque d'endommagement du compresseur !

### 2.6.6 Contrôle des assemblages vissés

- Vérifier que les assemblages vissés sont bien vissés et resserrer au besoin.
- Respecter les couples de serrage (calcul des couples de serrage selon VDI 2230).

### 2.6.7 Nettoyage du filtre d'aspiration

- Dévisser le filtre d'aspiration. (Figure 5a)
- Nettoyer l'élément filtrant à l'aide d'un pistolet souffleur ; remplacer l'élément filtrant, si nécessaire.
- Visser le filtre d'aspiration.

① Ne pas nettoyer à l'air comprimé l'ouverture d'aspiration. Des corps étrangers ne doivent pas pénétrer.  
Ne jamais utiliser le compresseur sans filtre d'aspiration.

### 2.6.8 Nettoyer la cartouche du silencieux

Compresseurs avec silencieux :

Voir le mode d'emploi section 1.

### 2.6.9 Contrôler, régler la tension de la courroie, changer la courroie

#### Préparatifs :

Retirer tous les bouchons de fixation en les tournant de 1/4 tour, retirer la grille protectrice de courroie avant.

#### Vérifier la tension de la courroie trapézoïdale :

Avec le pouce, pousser vers le bas la courroie trapézoïdale en haut au milieu entre les poulies de courroie trapézoïdale. L'enfoncement doit être au maximum de la largeur de la courroie trapézoïdale (illustration 7a).

#### Régler la tension/remplacer la courroie trapézoïdale :

Voir le mode d'emploi section 1.

### 2.6.10 Nettoyer/remplacer le clapet anti-retour

- Dévisser le bouchon de fermeture à vis (illustration 6a).
- Nettoyer l'insert, le remplacer en cas d'endommagement, d'empreintes ou de durcissement.
- Nettoyer le siège, remplacer le clapet anti-retour complet en cas d'endommagement.

### 2.6.11 Remplacer la soupape de sûreté

1. Desserrer la soupape de sûreté (pos. 11) dans le sens anti-horaire.
2. Enduire le filetage de la soupape de sûreté neuve de Loctite® 243 ou l'entourer de ruban en Téflon.
3. Visser la soupape de sûreté neuve à fond dans le sens horaire.

## 2.7 Mise hors service

### Respecter les consignes de sécurité !

#### 2.7.1 Conservation

Pour compresseur lubrifié par huile : Si le compresseur doit être immobilisé de manière prolongée (6 mois et plus) ou que sa mise en service est longuement différée après sa livraison.

## 2.8 Elimination des dérangements

	Dysfonctionnement	Cause	Correction
A	Alimentation électrique coupée par le disjoncteur de protection du moteur	En cas de dysfonctionnement (p. ex. surchauffe ; sous-tension ; câble de rallonge trop long ou à section non adéquate), le disjoncteur de protection du moteur se déclenche.	► Mettre le compresseur hors tension. Patienter quelques instants. Actionner le disjoncteur de protection du moteur externe éventuellement disponible. Activer le compresseur. Le disjoncteur de protection du moteur se déclenche de nouveau : arrêter le compresseur. Couper l'alimentation électrique. Contacter le partenaire SAV.
B	La décharge de pression ne fonctionne pas.	Coupure de courant / sous-tension dans le réseau alors que le compresseur est en circuit	► Mettre le compresseur hors tension. Il se décharge. Mettre le compresseur en marche
C	Le compresseur ne démarre pas lors de sa mise en circuit	La pression du réservoir est supérieure à la pression d'enclenchement	► Evacuer la pression du réservoir jusqu'à ce que le manostat s'enclenche automatiquement
		Alimentation électrique défectueuse	► Faire contrôler l'alimentation électrique par une personne autorisée (par ex. un partenaire SAV).
		Le disjoncteur de protection du moteur interrompt l'alimentation électrique	► Voir le point A
		Manostat défectueux	► Faire changer le manostat par une personne autorisée

1. Remplacer l'huile anticorrosive (viscosité SAE 30). Voir chap. 2.6.5.
2. Faire monter le compresseur en température, l'arrêter et couper l'alimentation électrique.
3. Vidanger les condensats, mettre le compresseur hors pression.
4. Avant la remise en service, remplacer l'huile anticorrosive par de l'huile pour compresseur.

Stocker le compresseur au sec et à l'abri de la poussière et ne pas le soumettre à de fortes variations de température.

#### 2.7.2 Mise au rebut

Eliminer le matériel d'emballage et l'appareil selon les prescriptions en vigueur.

	<b>Dysfonctionnement</b>	<b>Cause</b>	<b>Correction</b>
D	Le compresseur démarre brièvement / ronfle et s'arrête automatiquement.	Le câble de raccordement au réseau est trop long ou sa section est trop faible.	► Vérifier la longueur de raccordement au réseau et la section de câble (voir chap.2.4.3).
E	Le compresseur fonctionne en permanence.	Filtre d'aspiration fortement encrassé	► Le nettoyer ou le remplacer.
		Les outils à air comprimé consomment trop d'air comprimé.	► Contrôler la consommation d'air. Contacter le partenaire SAV.
		Fuite au niveau du compresseur	► Localiser la fuite et contacter le partenaire SAV
		Trop de condensat dans la cuve	► Vidanger (Voir chap. 2.6.3.)
		Conduite d'air comprimé non étanche	► Vérifier la conduite, étancher la fuite
		Soupape de vidange des condensats ouverte ou manquante	► Fermer ou mettre en place.
F	Le détendeur crache	Détendeur non étanche	► Le nettoyer ou le remplacer
G	Pression d'arrêt atteinte : le détendeur crache jusqu'à ce que la pression d'enclenchement soit atteinte	Mécanisme de clapet anti-retour non étanche ou défectueux	► Nettoyer ou remplacer le mécanisme (voir chap. 2.6.10).
		Clapet anti-retour endommagé	► Le remplacer
H	Le compresseur se met fréquemment en marche	Beaucoup de condensat dans le réservoir à pression	► Vidanger les condensats (voir chap. 2.6.3).
		Compresseur surchargé	► Voir le point E
I	La soupape de sécurité crache	Pression de réservoir supérieure à la pression de coupure réglée	► Faire régler / remplacer le manostat par une personne autorisée
		Soupape de sûreté défectueuse	► Remplacer la soupape ou contacter le partenaire SAV
J	Le compresseur chauffe trop	Air frais insuffisant	► Veiller à une aération et à une évacuation d'air suffisantes
		Nervures de refroidissement du cylindre (culasse) encrassées	► Les nettoyer
		Durée d'utilisation trop longue	► Arrêter le compresseur
K	Compresseur lubrifié à l'huile : le niveau d'huile monte sans que de l'huile ait été ajoutée	Accumulation de condensats dans l'huile	► Compresseur surdimensionné, contacter le partenaire SAV.
		Humidité de l'air élevée.	► Vidanger l'huile
L	Compresseur entraîné par courroie trapézoïdale : bruits de fonctionnement inhabituels	La courroie trapézoïdale ou la poulie de courroie frotte contre la grille protectrice.	► Chercher le point de contact, éliminer le défaut
		Glissement de la courroie trapézoïdale	► Tendre la courroie trapézoïdale (voir chap. 2.6.9)

## 2.9 Garantie

**Condition de base :** appareil dans son état d'origine/preuve d'achat.

Pour tous les défauts matériels et vices de fabrication, les dispositions légales entrent en vigueur.

**Sont exclus :** pièces d'usure / consommables ; utilisation non conforme ; surcharge ;

manipulation / utilisation détournée ; entretien insuffisant / incorrect / absent ; génération de poussière / saleté ; mode de travail non autorisé / inadéquat ; non respect du mode d'emploi ; moyen de traitement / de travail inadéquat ; raccordement électrique défectueux ; mise en place non conforme.

# Índice - Parte 2

2.1	Indicaciones generales.....	14
2.2	Los símbolos y su significado .....	14
2.3	Indicaciones de seguridad .....	14
2.4	Puesta en servicio .....	15
2.5	Funcionamiento .....	16
2.6	Mantenimiento.....	16
2.7	Puesta fuera de servicio .....	17
2.8	Solución de fallos .....	18
2.9	Garantía .....	19

## 2.1 Indicaciones generales

**Deben observarse las indicaciones de seguridad.**

**Véase el manual de instrucciones, partes 1 y 2.**

Reservado el derecho a introducir modificaciones técnicas. Las figuras (del principio del manual de instrucciones) pueden ser diferentes a las del original.

## 2.2 Los símbolos y su significado

	Leer el manual de instrucciones
	Advertencia sobre peligros
	Peligro por descarga eléctrica
	El aparato puede volver a ponerse en marcha por sí solo <sup>1</sup>
	Superficie caliente
	Conectar/desconectar
	Disyuntor (externo)
	Aire comprimido no lubricado
	Aire comprimido lubricado
	Válvula de purga de agua condensada
	Potencia de aspiración [l/min]
	Caudal efectivo [l/min]
	Potencia del motor [kW]

	Número máximo de revoluciones de servicio [rpm]
	Dimensiones: alto x profundidad x ancho [mm]
	Peso [kg]
	Presión de trabajo [bar]
	Presión del depósito [bar]
	Volumen del depósito [l] Sobrepresión de servicio máxima admisible para el depósito [bar]
	Presión final de compresión [bar]
	Presión de conexión [bar]
	Tensión [V], frecuencia [Hz], fase(s) [~]
	Protección por fusible (retardado) [A]
	Volumen de aceite <sup>2</sup> [l]
	L <sub>pA1</sub> Nivel de intensidad sonora según EN ISO 2151 en uso EN ISO 3744
	Relación tiempo de servicio/parada Número máx. de ciclos de conmutación [1/h]
	Temperatura ambiente [°C]
	Distancia mín. respecto a la pared [cm]

<sup>1</sup> P. ej. al alcanzar la presión de conexión

<sup>2</sup> Primer llenado: aceite mineral, hasta 10 °C. Por debajo de 10 °C, utilizar aceite totalmente sintético.

## 2.3 Indicaciones de seguridad

**ADVERTENCIA**

**Riesgo de quemaduras con el motor, grupo, válvula antirretorno, manguera de empalme/tubo de presión y aceite caliente.**

► Utilizar guantes de protección.



**ADVERTENCIA****Daños auditivos debido al ruido durante el funcionamiento.**

- ▶ Utilizar protección para los oídos.

**ADVERTENCIA****Daños en el cable de conexión.**

- ▶ Proteger de los cantos vivos, el aceite y el calor.
- ▶ Extraer de la caja de contacto por el enchufe.

- Trabajar descansado y concentrado para asegurar un funcionamiento correcto.
- Proteja su propia integridad así como al resto de personas, los animales, los materiales y al medio ambiente adoptando las medidas de protección y precaución necesarias, la instrucción sobre los aparatos y la prevención sanitaria con objeto de evitar daños a la salud, daños materiales, daños medioambientales y posibles accidentes.
- Las reparaciones sólo pueden ser realizadas por Schneider Druckluft GmbH o empresas colaboradoras.
- Conectar el compresor a un depósito cuya presión de servicio máxima sea superior a la presión de compresión final del compresor. Nunca utilizarlo sin un depósito adicional.
- Tener en cuenta las instrucciones de servicio del depósito.
- **Queda terminantemente prohibido:** manipular el aparato, darle un uso distinto a la finalidad; reparaciones de emergencia; retirar dispositivos de seguridad o dañarlos; utilizarlo en caso de falta de estanqueidad o anomalías en el funcionamiento; usar piezas no originales; sobrepasar la presión final de compresión admisible indicada; trabajar sin equipo de protección; mantener, reparar, dejar sin vigilancia el aparato bajo presión; utilizar lubricantes no permitidos; fumar, fuego abierto.

**2.4 Puesta en servicio****2.4.1 Requisitos del lugar de instalación**

- Espacios: pobres en polvo, secos, bien ventilados.
- Superficie de apoyo: plana, horizontal.

- Evitar que cerca del compresor haya aparatos y conductos que emitan calor.
- Colocar los depósitos de forma que queden accesibles por todos los lados para realizar una inspección interna.
- Placa de tipo bien visible.

**2.4.2 Antes de la primera puesta en servicio**

1. Efectuar un examen visual.
2. Comprobar la conexión eléctrica.
3. Comprobar el nivel de aceite (véase el cap. 2.6.4).

**2.4.3 Conexión eléctrica**

- La tensión de alimentación y los datos en la placa de características deben ser iguales.
- Protección por fusible eléctrica según datos técnicos.
- Instalar el interruptor principal y el cable de conexión (no incluidos en el suministro).

- ① Cable: sección transversal: mín. 2,5 mm<sup>2</sup>; longitud máxima: 10 m.  
En compresores a partir de 5,5 kW, instalar un conmutador estrella-triángulo en lugar de un interruptor principal.

**2.4.4 Comprobación / modificación del sentido de giro**

Comprobar el control del sentido de giro cada vez que se haga una puesta en servicio en una toma de corriente trifásica distinta de la habitual.

1. Conectar el compresor a la red eléctrica.
2. Encender el compresor con el interruptor de conexión/desconexión.
3. Observar el sentido de giro de la rueda de ventilador.
4. Si el sentido de giro no se corresponde con el sentido de la flecha que figura en la rejilla protectora de la correa, modificar el sentido de giro.
5. Apagar el compresor con el interruptor de conexión/desconexión.
6. Interrumpir el suministro de corriente con el interruptor principal.

Esta medida solo puede ser realizada por personal con formación específica en electrónica.

1. Cambiar las fases.
2. Comprobar el sentido de giro. (Véase arriba)

- Si el sentido de giro no ha cambiado, ponerse en contacto con la empresa colaboradora de Schneider.

## 2.5 Funcionamiento

- ⓘ No sobrecargar el compresor: no sobrepasar el número máx. de ciclos de conmutación y la relación del tiempo de servicio respecto a la parada.

Evitar que el depósito se vacíe por completo durante los tiempos de parada prolongados: Cerrar la llave de bola (pos. 22).

### 2.5.1 Uso

- Conectar el compresor a la red eléctrica.
- Encender el compresor con el interruptor de conexión/desconexión (pos. 10) o el

interruptor principal. El compresor se pone en marcha y se apaga automáticamente: el compresor está listo para el funcionamiento.

Al alcanzar la presión de conexión, el compresor arranca automáticamente.

### 2.5.2 Toma de aire comprimido

Conectar la llave de bola (pos. 22) con manguera de empalme elástica a un depósito de presión de dimensiones adecuadas.

### 2.5.3 Después del uso

- Apagar el compresor en el interruptor de conexión/desconexión (pos. 10).
- Interrumpir el suministro de corriente con el interruptor principal.

## 2.6 Mantenimiento

Intervalo / Máximo	Tareas	Véase cap.
-- / En caso necesario	Limpiar el compresor	2.6.2
-- / después de cada uso	Purgar los condensados del depósito de presión	2.6.3
a diario / puesta en servicio	Controlar el nivel de aceite y rellenarlo si es necesario	2.6.4
Una sola vez tras 10 h / --	Atornillados: comprobar	2.6.6
-- / Semanalmente	Comprobar el filtro de aspiración	2.6.7
50 h / Al cabo de 1/2 año	Comprobar el tensado de la correa trapezoidal (si existe)	2.6.9
	Limpieza del filtro de aspiración	2.6.7
	Cambiar el aceite (primer cambio de aceite con aceite mineral o sintético)	2.6.5
500 h / al cabo de 1 año	Cambiar el aceite (en caso de aceite mineral)	2.6.5
	Cambiar el filtro de aspiración	2.6.7
	Cambiar la válvula antirretorno y la pieza insertada	2.6.10
	Atornillados: comprobar	2.6.6
1.000 h / al cabo de 2 años	Cambiar el aceite (en caso de aceite mineral)	2.6.5
	Cambiar la correa trapezoidal (si existe)	2.6.9
2.500 h / Al cabo de 5 años	Cambiar la válvula de seguridad	2.6.11

### 2.6.1 Antes del mantenimiento

- Desconectar el compresor con el interruptor de conexión/desconexión (pos. 10) (en caso de que lo haya). Interrumpir la alimentación de corriente desde el interruptor principal.
- Despresurizar el compresor por completo: abrir lentamente la llave de bola de

salida de condensados (pos. 09) y volver a cerrarla cuando pare de salir aire.

### 2.6.2 Limpiar el compresor

- Limpiar con aire comprimido la aleta de refrigeración en el cilindro, la culata y el refrigerador de salida.
- Limpiar la cubierta de rueda de ventilador en el motor.

### 2.6.3 Purga de los condensados del depósito de presión

① Los condensados contienen contaminantes del agua. Eliminar conforme a las prescripciones vigentes.

1. Colocar un recipiente adecuado debajo de la salida de condensados.
2. Para que el condensado pueda salir debe haber una presión de aprox. 2 bar.
3. Abrir la llave de bola (pos. 09) y volverla a cerrar cuando pare de salir condensado

### 2.6.4 Comprobación del nivel de aceite

1. El nivel de aceite debe encontrarse entre las marcas inferior y superior (varilla de medición de aceite/mirilla de aceite). (Fig. 4a)

2. Corregir en caso necesario.

① Si el aceite tiene un aspecto lechoso, cambiar inmediatamente el aceite.

### 2.6.5 Cambio/adición de aceite

1. Dejar el compresor en marcha hasta que se caliente, desconectarlo e interrumpir el suministro de corriente.
2. Extraer el tapón de llenado de aceite y la manguera (pos. 03), sujetar un recipiente para aceite usado debajo de la minillave de bola (pos. 04), abrirla y dejar que salga todo el aceite usado.
3. Cerrar la minillave de bola.
4. Añadir el volumen de aceite prescrito.
5. Comprobar el nivel de aceite y corregirlo en caso necesario. Introducir el tapón de llenado de aceite y la manguera.
6. Deben tenerse en cuenta las prescripciones de tratamiento de residuos al eliminar el aceite.

① Aceites recomendados: aceite mineral n.º art. B111002, aceite sintético n.º art. B111006. No asumimos ninguna garantía si se utilizan aceites inadecuados.

**No** mezclar aceites sintéticos con minerales, ya que el compresor podría sufrir daños.

### 2.6.6 Comprobar los atornillados

1. Comprobar que todas las uniones atornilladas asientan correctamente y apretarlas en caso necesario.
2. Respetar los pares de apriete (cálculo de los pares de apriete según VDI 2230).

### 2.6.7 Limpieza del filtro de aspiración

1. Desenroscar el filtro de aspiración. (Fig. 5a)
2. Limpiar el inserto filtrante con una pistola de soplado; cambiarlo en caso necesario.
3. Volver a enroscar el filtro.

① No soplar la abertura de aspiración ya que no deben entrar cuerpos extraños. No poner nunca el compresor en funcionamiento sin filtro de aspiración.

### 2.6.8 Limpieza del inserto silenciador

En compresores con silenciador:

Véase el manual de instrucciones, parte 1.

### 2.6.9 Comprobación, ajuste y cambio de la tensión de la correa trapezoidal

#### Preparación:

Sacar todos los tapones de fijación girándolos un cuarto de vuelta y sacar la rejilla protectora frontal.

#### Comprobación de la tensión:

Hacer presión con el pulgar en la zona superior central de la correa trapezoidal, entre las poleas. Sólo puede ceder como máximo el ancho de la correa (figura 7a).

#### Ajuste/cambio de la tensión:

Véase el manual de instrucciones, parte 1.

### 2.6.10 Limpiar/cambiar la válvula anti-retorno

1. Desatornillar el tornillo de cierre (fig. 6a).
2. Limpiar la pieza insertada y sustituirla en caso de que presente daños, marcas o envejecimiento.
3. Limpiar el asiento y, en caso de daños, sustituir la válvula antirretorno completa.

### 2.6.11 Cambiar la válvula de seguridad

1. Soltar válvula de seguridad (pos. 11) en sentido antihorario.
2. Recubrir la rosca de la nueva válvula de seguridad con Loctite® 243 o envolverla con cinta de teflón.
3. Atornillar firmemente una nueva válvula de seguridad en sentido horario.

## 2.7 Puesta fuera de servicio

**Deben observarse las indicaciones de seguridad.**

### 2.7.1 Conservación

En los compresores lubricados por aceite: si el compresor va a estar parado durante un período prolongado (a partir de 6 meses) o acaba de salir de fábrica y no se tiene previsto utilizarlo hasta bastante más adelante,

1. cambiar el aceite por aceite de anticorrosivo (viscosidad SAE 30). Véase cap. 2.6.5.
2. Dejar el compresor en marcha hasta que se caliente, desconectarlo e interrumpir el suministro de corriente.

3. Dejar salir el condensado, despresurizar el compresor.
4. Antes de volver a ponerlo en servicio, cambiar el aceite anticorrosivo por aceite de compresor.

El compresor debe guardarse en un lugar limpio y seco, donde no esté expuesto a fuertes oscilaciones de temperatura.

### 2.7.2 Eliminación

Eliminar el material de embalaje y el aparato según las prescripciones vigentes.

## 2.8 Solución de fallos

Fallo	Causa	Solución
A El disyuntor interrumpe el suministro de corriente	En caso de anomalías (p. ej., sobrecalentamiento; subtensión; cable de prolongación demasiado largo o con la sección transversal errónea), el disyuntor se dispara	► Apagar el compresor. Esperar un momento. Si lo tiene, accionar el disyuntor externo. Conectar el compresor. El disyuntor se dispara de nuevo: desconectar el compresor. Interrumpir el suministro de corriente. Ponerse en contacto con la empresa de servicios colaboradora
B La descarga de presión no funciona	Corte de corriente / subtensión en la red estando el compresor conectado	► Apagar el compresor. Se descargará. Conectar el compresor.
C El compresor no se pone en marcha al encenderlo	La presión del depósito supera la presión de conexión	► Purgar la presión del depósito hasta que el presostato se conecte automáticamente
	Suministro de corriente incorrecto	► Solicitar a una persona capacitada que compruebe el suministro de corriente (p. ej. a un concesionario de servicio asociado)
	El disyuntor interrumpe el suministro de corriente	► Véase el punto A
	Presostato averiado	► Encargar la sustitución del presostato a una persona capacitada
D El compresor se pone en marcha brevemente / emite un zumbido y se vuelve a apagar automáticamente	El cable de conexión a la red tiene una longitud inadecuada o su sección transversal es demasiado pequeña	► Comprobar la longitud del cable de conexión y la sección transversal (véase cap. 2.4.3)
E El compresor funciona continuamente	Filtro de aspiración muy sucio	► Limpiar o sustituir
	Las herramientas neumáticas consumen demasiado aire	► Comprobar el consumo de aire. Ponerse en contacto con la empresa de servicios colaboradora

Fallo	Causa	Solución	
E	El compresor funciona continuamente	Fuga en el compresor	► Localizar, ponerse en contacto con concesionario de servicio asociado
		Exceso de condensados en el depósito	► Purgar (véase cap. 2.6.3)
		Tubería de aire comprimido no estanca	► Comprobar, sellar la fuga
		Válvula de purga de agua condensada abierta o inexistente	► Cerrar o montar
F	Sale aire de la válvula de descompresión	Válvula de descompresión no estanca	► Limpiar o sustituir
G	Se ha alcanzado la presión de desconexión: la válvula de descompresión deja salir aire hasta volver a la presión de conexión	Inserto de la válvula antirretorno no estanco o averiado	► Limpiar o sustituir (véase cap. 2.6.10)
		La válvula antirretorno está dañada	► Sustituir
H	El compresor se conecta con frecuencia	Exceso de condensación en el depósito de presión	► Purgar los condensados (véase cap. 2.6.3)
		Sobrecarga del compresor	► Véase el punto E
I	La válvula de seguridad descarga	La presión del depósito es superior a la presión de desconexión ajustada	► Encargar el ajuste o la renovación del presostato a una persona capacitada
		Válvula de seguridad averiada	► Sustituir o ponerse en contacto con concesionario de servicio asociado
J	El compresor se calienta demasiado	El aire adicional no es suficiente	► Procurar suficiente ventilación y purga
		Nervios de refrigeración del cilindro (culata) sucios	► Limpiar
		El tiempo de uso es excesivo	► Desconectar el compresor
K	Compresor lubricado con aceite: el nivel de aceite aumenta sin que se haya rellenado aceite	Acumulación de condensación en el aceite	► Compresor sobredimensionado, ponerse en contacto con la empresa de servicios colaboradora
		Humedad del aire elevada	► Cambiar el aceite
L	Compresor con accionamiento por correa trapezoidal: ruidos de marcha extraños	La correa trapezoidal o las poleas hacen contacto con la rejilla protectora	► Buscar el punto de contacto y solucionarlo
		La correa trapezoidal se cae	► Tensar la correa trapezoidal (véase cap. 2.6.9)

## 2.9 Garantía

**Fundamento:** aparato completo en estado original / comprobante de compra.

Sobre los fallos de material y de fabricación se aplican las disposiciones legales.

**Quedan excluidos de la garantía:** piezas de desgaste y consumibles; uso inadecuado;

① UNM STB

sobrecarga; manipulación/uso distinto a la finalidad; mantenimiento deficiente/erróneo/inexistente; acumulación de polvo/suciedad; modo de trabajar no permitido/erróneo; inobservancia del manual de instrucciones; medios de aplicación/trabajo erróneos; conexión eléctrica defectuosa; instalación inadecuada.

## Inhoudsopgave - deel 2

2.1	Algemene aanwijzingen .....	21
2.2	Symbolen en hun betekenis.....	21
2.3	Veiligheidsaanwijzingen .....	21
2.4	Inbedrijfname .....	22
2.5	Gebruik .....	22
2.6	Onderhoud.....	23
2.7	Buitenbedrijfstelling .....	24
2.8	Verhelpen van een storing.....	25
2.9	Garantie .....	26

### 2.1 Algemene aanwijzingen

#### Veiligheidsaanwijzingen in acht nemen!

#### Gebruiksaanwijzing deel 1 en 2 lezen!

Technische wijzigingen voorbehouden. Afbeeldingen (in het begin van de gebruiksaanwijzing) kunnen afwijken van het origineel.

### 2.2 Symbolen en hun betekenis

	Gebruiksaanwijzing doorlezen
	Waarschuwing voor gevaren
	Gevaar van een elektrische schok!
	Het apparaat kan zelfstandig weer starten! <sup>1</sup>
	Hete oppervlakken!
	In-/Uitschakelen
	Motorveiligheidsschakelaar (extern)
	Olievrije perslucht
	Geoliede perslucht
	Condensaataftapventiel
	Aanzuigvermogen [l/min]
	Effectieve leveringshoeveelheid [l/min]
	Motorvermogen [kW]
	Hoogste bedrijfstoerental [omw/min]

	Afmetingen: hoogte x diepte x breedte [mm]
	Gewicht [kg]
	Werkdruk [bar]
	Tankdruk [bar]
	Containerinhoud [l] Maximaal toelaatbare bedrijfs- overdruk van de container [bar]
	Compressie-einddruk [bar]
	Inschakeldruk [bar]
	Spanning [V], frequentie [Hz], fase(n) [~]
	Elektrische bescherming (traag) [A]
	Oliehoeveelheid <sup>2</sup> [l]
	L <sub>pA1</sub> geluidsdrukniveau volgens EN ISO 2151 bij toepassing EN ISO 3744
	Verhouding bedrijfstijd:stilstand Max. aantal schakelcycli [1/h]
	Omgevingstemperatuur [°C]
	Min. afstand tot de wand [cm]

<sup>1</sup> Bijv. bij het bereiken van de inschakeldruk

<sup>2</sup> Eerste vulling: minerale olie, tot 10 °C. Onder 10 °C volsynthetische olie gebruiken.

### 2.3 Veiligheidsaanwijzingen

 **WAARSCHUWING**

**Verbrandingsgevaar op de motor, aggregaat, terugslagventiel, verbindingsslang/drukbuys en door hete olie!**

► Beschermingshandschoenen dragen!

 **WAARSCHUWING**

**Gehoorschade door lawaai tijdens het gebruik!**

► Gehoorbescherming dragen!



## WAARSCHUWING

### Beschadigingen aan de aansluitkabel!

- ▶ Beschermen tegen scherpe randen, olie en hitte!
- ▶ Bij de stekker uit het stopcontact trekken!

- Uitgerust en geconcentreerd het vakkundige gebruik garanderen.
- Bescherm uzelf, andere personen, dieren, objecten en uw omgeving door telkens noodzakelijke beschermende maatregelen, instructie in de apparaten en voorzorgsmaatregelen om gezondheidsschade, materiële schade, waardeschade, schade aan het milieu of gevaren voor ongevallen te vermijden.
- Reparaties mogen alleen door Schneider Druckluft GmbH of diens toegelaten servicepartners worden uitgevoerd.
- Compressor alleen aan een tank aansluiten, waarvan de maximale bedrijfsdruk boven de compressie-einddruk van de compressor ligt! Nooit zonder extra tank gebruiken.
- Gebruiksaanwijzing voor containers in acht nemen!
- **Verboden:**, manipulaties, oneigenlijk gebruik; noodreparaties; veiligheidsinrichtingen verwijderen of beschadigen; gebruiken bij ondichtheid of bedrijfsstoringen; geen originele reserveonderdelen; aangegeven toegestane compressie-einddruk overschrijden; zonder beschermende kleding werken; apparaat onder druk onderhouden, repareren, onbeheerd laten; andere/verkeerde smeermiddelen gebruiken; roken; open vuur.

## 2.4 Inbedrijfname

### 2.4.1 Voorwaarden voor de plaats van opstelling

- Ruimtes: stofarm, droog, goed geventileerd.
- Standvlak: vlak, horizontaal.
- Warmtestralende apparaten en leidingen in de omgeving van de compressor vermijden.
- Tank vrij toegankelijk en visuele controle van alle kanten en inwendige beproefing opstellen.
- Typeplaatje goed zichtbaar.

### 2.4.2 Vóór de eerste inbedrijfname

1. Visuele controle uitvoeren.

2. Elektrische aansluiting controleren.
3. Oliepeil controleren (zie hst. 2.6.4).

### 2.4.3 Elektrische aansluiting

- Netspanning en gegevens op het plaatje moeten identiek zijn.
- Elektrische beveiliging vlg. Technische Gegevens.
- Hoofdschakelaar en aansluitkabel (niet in leveringsomvang) installeren!
- ① Kabel: kabeldiameter: min. 2,5 mm<sup>2</sup>; max. kabellengte: 10 m.  
Bij compressoren vanaf 5,5 kW in plaats van hoofdschakelaar ster-driehoek-schakelaar installeren.

### 2.4.4 Draairichting controleren / wijzigen

Draairichtingscontrole voor elke inbedrijfstelling op "vreemde" draaistroombron uitvoeren.

1. Compressor op het elektriciteitsnet aansluiten.
2. Compressor met de AAN/UIT-schakelaar inschakelen.
3. Let op de draairichting van het ventilatorwiel.
4. Draairichting komt niet overeen met de richting van de pijl op het riembeschermrooster: draairichting wijzigen.
5. Compressor met de AAN/UIT-schakelaar uitschakelen.
6. Voeding op de hoofdschakelaar onderbreken.

Deze maatregel moet door een gediplomeerde elektrotechnicus worden uitgevoerd:

1. Fasen verwisselen.
2. Draairichting controleren. (zie hierboven)
3. Draairichting is niet veranderd: contact opnemen met servicepartner.

## 2.5 Gebruik

- ① Compressor niet overbelasten: het max. aantal schakelcycli en de verhouding bedrijfstijd ten opzichte van stilstand niet overschrijden!

Volledig legen van de tank bij langere stilstandtijd voorkomen:

Kogelkraan (Pos. 22) sluiten.

### 2.5.1 Inzetstuk

1. Compressor op het elektriciteitsnet aansluiten.



2. Compressor op AAN/UIT-schakelaar (Pos. 10), resp. via hoofdschakelaar, inschakelen. Compressor draait en schakelt automatisch uit: de compressor is bedrijfs gereed.

Bij het bereiken van de inschakeldruk start de compressor automatisch weer.

## 2.6 Onderhoud

Interval / uiterlijk	Werkzaamheden	zie hoofd.
-- / indien nodig	Compressor reinigen	2.6.2
-- / altijd na gebruik	Condensaat uit drukvat laten weglopen	2.6.3
dagelijks / inbedrijfname	Oliepeil controleren, evt. bijvullen	2.6.4
eenmalig na 10 h / --	Schroefverbindingen controleren	2.6.6
-- / wekelijks	Aanzuigfilter controleren	2.6.7
50 h / na 1/2 jaar	V-snaarspanning controleren (indien aanw.)	2.6.9
	Aanzuigfilter reinigen	2.6.7
	Olie verversen (1e olieerversing minerale of synthetische olie)	2.6.5
500 h / na 1 jaar	Olie verversen (bij minerale olie)	2.6.5
	Aanzuigfilter vervangen	2.6.7
	Terugslagventiel en inzetstuk vervangen	2.6.10
	Schroefverbindingen controleren	2.6.6
1.000 h / na 2 jaar	Olie verversen (bij synthetische olie)	2.6.5
	V-snaar vervangen (indien aanw.)	2.6.9
2.500 h / na 5 jaar	Veiligheidsventiel vervangen	2.6.11

### 2.6.1 Vóór elk onderhoud

- Compressor bij IN-/UIT-schakelaar (pos. 10) uitschakelen (indien beschikb.). Voeding op de hoofdschakelaar onderbreken.
- Hele compressor drukloos maken: kogelkraan condensaatuitlaat (pos. 09) langzaam openen, sluiten wanneer er geen lucht meer ontsnapt.

### 2.6.2 Compressor reinigen

- Koelribben bij de cilinder, cilinderkop en nakoeler met perslucht reinigen.
- Afdekking ventilatorwiel bij de motor reinigen.

### 2.6.3 Condensaat drukvat laten weglopen

- Ⓢ Condensaat is een waterverontreiniger. Volgens de geldende voorschriften als afval verwerken!

### 2.5.2 Persluchtafname

Kogelkraan (pos. 22) met elastische verbindingsslang aan voldoende gedimensioneerd drukvat aansluiten.

### 2.5.3 Na het gebruik

- Compressor met de AAN/UIT-schakelaar (pos. 10) uitschakelen.
- Voeding op de hoofdschakelaar onderbreken.

- Geschikte container onder condensaatuitlaat plaatsen.
- Om condensaat te laten weglopen, moet een druk van max. 2 bar aanwezig zijn.
- Kogelkraan (pos. 09) sluiten wanneer er geen condensaat meer uitloopt.

### 2.6.4 Oliepeil controleren

- Oliepeil moet zich tussen de onderste en bovenste markering bevinden (oliepeilstok/oliekijkglas). (afbeelding 4a)
  - Indien nodig corrigeren.
- Ⓢ Bij melkachtige olie moet de olie onmiddellijk verversed worden.

### 2.6.5 Olie verversen/bijvullen

- Compressor laten warmdraaien, uitschakelen, stroomtoevoer onderbreken.
- Olieulstop resp. slang (pos. 03) eruit halen, vat voor afgewerkte olie onder de mini-kogelkraan (pos. 04) houden, deze

openen, oude olie volledig weg laten lopen.

3. Mini-kogelkraan sluiten.
4. Vastgestelde oliehoeveelheid ingieten.
5. Oliepeil controleren, indien nodig corrigeren. Olievulstop resp. slang insteken.
6. Afgewerkte olie volgens de geldende voorschriften afvoeren.

ⓘ Aanbeveling: minerale olie art.nr. B111002, synthetische olie art.nr. B111006. Geen garantie bij verkeerde olie.

Synthetische en minerale olie **niet** mengen: schade aan compressor mogelijk!

### 2.6.6 Schroefverbindingen controleren

1. Controleren of alle schroefverbindingen goed vastzitten, indien nodig vaster aandraaien.
2. Aanhaalmomenten in acht nemen (berekening van de aanhaalmomenten volgens VDI 2230).

### 2.6.7 Aanzuigfilter reinigen

1. Aanzuigfilter afschroeven. (Afbeelding 5a)
2. Filterinzet met uitblaaspistool reinigen, indien nodig filterinzet vervangen.
3. Aanzuigfilter opschroeven.

ⓘ Aanzuigopening niet uitblazen. Er mogen geen vreemde voorwerpen naar binnen komen.

Compressor nooit zonder aanzuigfilter gebruiken.

### 2.6.8 Geluidsemperinzet reinigen

Bij compressoren met geluiddemper:

Zie Gebruiksaanwijzing deel 1.

### 2.6.9 V-snaarspanning controleren, instellen, vervangen

#### Vorbereiding:

Alle bevestigingsstoppen door 1/4 slag om draaien verwijderen, voorste riembeschermer rooster verwijderen.

#### V-snaarspanning controleren:

V-snaar boven in het midden tussen de V-riemschijven met de duim naar beneden

drukken. Maximaal de breedte van de V-snaar mag meegeven (afbeelding 7a).

#### V-snaarspanning instellen/vervangen:

Zie Gebruiksaanwijzing deel 1.

### 2.6.10 Terugslagventiel reinigen/vervangen

1. Sluitschroef eraf schroeven (afbeelding 6a).
2. Inzetstuk reinigen, bij beschadiging, afdrukken of uitharding vervangen.
3. Passing reinigen, bij beschadigingen compleet terugslagventiel vervangen.

### 2.6.11 Veiligheidsventiel vervangen

1. Veiligheidsventiel (pos. 11) linksom losdraaien.
2. Schroefdraad van het nieuwe veiligheidsventiel voorzien van Loctite® 243, of met Teflonband omwikkelen.
3. Nieuw veiligheidsventiel rechtsom vastschroeven.

## 2.7 Buitenbedrijfstelling

### Veiligheidsaanwijzingen in acht nemen!

#### 2.7.1 Conservering

Bij oliegesmeerde compressoren: Compressor wordt voor een langere periode (vanaf 6 maanden) stilgelegd of is nieuw en wordt pas aanzienlijk later in bedrijf genomen.

1. Olie vervangen door tegen corrosie beschermende olie (viscositeit SAE 30). Zie Hfdst. 2.6.5.
2. Compressor laten warmdraaien, uitschakelen, stroomtoevoer onderbreken.
3. Condensaat aftappen, compressor drukloos maken.
4. Voordat het apparaat opnieuw in bedrijf wordt genomen, de tegen corrosie beschermende olie vervangen door compressorolie.

Compressor stofarm, droog bewaren en niet blootstellen aan sterke temperatuurschommelingen.

#### 2.7.2 Afvalverwerking

Verpakkingsmateriaal en apparaat volgens de geldende voorschriften als afval verwerken.

## 2.8 Verhelpen van een storing

	Storing	Oorzaak	Verhelpen
A	Motorveiligheids-schakelaar onderbreekt stroomtoevoer	Bij storingen (bijv. oververhitting; onderspanning; verlengingskabel te lang of met verkeerde diameter) wordt de motorveiligheidsschakelaar geactiveerd	► Compressor uitschakelen. Een ogenblik wachten. Evt. aanwezige externe motorveiligheids-schakelaar indrukken. Compressor inschakelen. Motorveiligheidsschakelaar wordt opnieuw geactiveerd: compressor uitschakelen. Stroomtoevoer onderbreken. Contact opnemen met servicepartner
B	Drukontlasting werkt niet	Stroomonderbreking / onderspanning in het net bij ingeschakelde compressor	► Compressor uitschakelen. Hij ontlast zich. Compressor inschakelen
C	Compressor start niet bij het inschakelen	Containerdruk groter dan inschakeldruk	► Druk uit container laten weglopen, tot drukschakelaar automatisch inschakelt
		Stroomvoorziening foutief	► Stroomtoevoer door bevoegde persoon (bijv. servicepartner) laten controleren
		Motorveiligheidsschakelaar onderbreekt stroomtoevoer	► Zie punt A
		Drukschakelaar defect	► Drukschakelaar door bevoegde persoon laten vervangen
D	Compressor loopt kort aan, broemt en schakelt dan automatisch uit	Netaansluitkabel heeft niet-toegestane lengte of kabeldiameter is te gering	► Kabellengte en kabeldiameter controleren (zie Hfdst. 2.4.3)
E	Compressor loopt continu door	Aanzuigfilter sterk vervuild	► reinigen of vervangen
		Persluchtgereedschappen hebben te hoog luchtverbruik	► Luchtverbruik controleren. Contact opnemen met servicepartner
		Lekkage bij de compressor	► lokaliseren, contact opnemen met servicepartner
		Te veel condensaat in de tank	► aftappen (zie Hfdst. 2.6.3)
		Persluchtleiding ondicht	► controleren, lekkage dichtmaken
		Condensaataftapventiel geopend of niet aanwezig	► Sluiten resp. plaatsen
F	Ontlastingsklep blaast af	Ontlastingsklep lek	► reinigen of vervangen
G	Uitschakeldruk bereikt: Ontlastingsklep blaast af tot het bereiken van de inschakeldruk	Terugslagventielinzetstuk lek of defect	► reinigen of vervangen (zie Hfdst.) 2.6.10)
		Terugslagventiel beschadigd	► vervangen

	Storing	Oorzaak	Verhelpen
H	Compressor schakelt vaak in	Zeer veel condensaat in het drukvat	► Condensaat laten weglopen (zie Hfdst. 2.6.3)
		Compressor overbelast	► Zie punt E
I	Veiligheidsventiel blaast af	Containerdruk hoger dan de ingestelde uitschakeldruk	► Drukschakelaar door bevoegde persoon opnieuw instellen / laten vervangen
		Veiligheidsventiel defect	► vervangen of contact opnemen met servicepartner
J	Compressor wordt te heet	Toevoerlucht niet toereikend	► Voor voldoende luchttoevoer en ontluchting zorgen
		Koelribben bij de cilinder (cilinderkop) verontreinigd	► reinigen
		Gebruiksduur te lang	► Compressor uitschakelen
K	Oliegesmeerde compressor: oliepeil stijgt, zonder dat olie werd bijgevoerd	Condensaat verzamelt zich in de olie	► Compressor te groot, contact opnemen met servicepartner
		hoge luchtvochtigheid	► Olie verversen
L	V-snaaraangedreven compressor: ongebruikelijke loopgeluiden	V-snaar of riemschijf sleept tegen het riembeschermrooster	► Contactpunt zoeken, fout verhelpen
		V-snaar slijpt	► V-snaar spannen (zie Hfdst. 2.6.9)

## 2.9 Garantie

**Basis:** gehele apparaat in originele toestand / aankoopbon.

Voor materiaal- en fabricagefouten zijn de wettelijke voorwaarden van kracht.

**Uitgesloten zijn:** slijtage-/verbruiksdelen; ondeskundig gebruik; overbelasting; mani-

pulatie / oneigenlijk gebruik; gebrekkig / verkeerd / geen onderhoud; ophoping van stof en vuil; niet toegestane / verkeerde werkwijze; niet in acht nemen van de gebruiksaanwijzing; verkeerde verwerkings-/werkmiddelen; verkeerde elektrische aansluiting; ondeskundige opstelling.

## Innholdsfortegnelse – del 2

2.1	Generelle anvisninger .....	27
2.2	Symboloversikt.....	27
2.3	Sikkerhetsanvisninger .....	27
2.4	Igangsetting.....	28
2.5	Bruk.....	28
2.6	Vedlikehold .....	29
2.7	Ute av drift .....	30
2.8	Feil og utbedring.....	30
2.9	Garanti.....	32

### 2.1 Generelle anvisninger

#### Følg sikkerhetsreglene!

Les gjennom del 1 og 2 av bruksanvisningen.

Med forbehold om tekniske endringer. Bildene (foran i bruksanvisningen) kan avvike fra originalen.

### 2.2 Symboloversikt

	Les bruksanvisningen
	Farevarsel
	Fare for elektrisk støt
	Maskinen kan starte automatisk <sup>1</sup>
	Varm overflate
	Slå på/av
	Motorvern Bryter (ekstern)
	Oljefri trykkluft
	Oljet trykkluft
	Kondenstappeventil
	Sugekapasitet [l/min]
	Effektiv leveringsmengde [l/min]
	Motorytelse [kW]

	Høyeste arbeidsturtall [o/min]
	Mål: høyde x dybde x bredde [mm]
	Vekt [kg]
	Arbeidstrykk [bar]
	Beholdertrykk [bar]
	Beholdervolum [l] Maksimalt tillatt driftsovertrykk for beholderen [bar]
	Kompresjonstrykk [bar]
	Innkoblingstrykk [bar]
	Spenning [V], frekvens [Hz], fase(r) [~]
	Elektrisk sikring (treg) [A]
	Oljemengde <sup>2</sup> [l]
	L <sub>pA1</sub> lydtrykknivå ifølge EN ISO 2151 ved anvendelse av EN ISO 3744
	Forholdet driftstid: stopptid Maks. antall driftssykluser [1/h]
	Omgivelsestemperatur [° C]
	Minimumsavstand til vegg [cm]

<sup>1</sup>. f.eks. når den når innkoblingstrykket

<sup>2</sup>. Første gangs påfylling: mineralolje, inntil 10 °C. Under 10 °C må det brukes fullsyntetisk olje.

### 2.3 Sikkerhetsanvisninger



#### ADVARSEL

**Fare for forbrenning på motor, aggregat, tilbakeslagventil, koblingslange/trykkør og varm olje.**

► Bruk vernehansker.



#### ADVARSEL

**Hørselsskade pga. driftsstøy.**

► Bruk hørselsvern!

**ADVARSEL****Skade på tilkoblingskabel.**

- ▶ Beskytt den mot skarpe kanter, olje og varme.
- ▶ Trekk i støpselet når du skal ta kabelen ut av stikkontakten.

- Kontroller rolig og grundig at produktet brukes riktig.
- Gjennomfør alle nødvendige sikkerhetstiltak, sørg for opplæring i bruken av produktet og følg alle regler for ulykkesforebygging. På den måten oppnår du best mulig beskyttelse av personer, dyr og gjenstander og unngår skade på helse, miljø og materiell.
- Alle reparasjoner skal utføres av Schneider Druckluft GmbH eller deres godkjente servicepartnere.
- Kompressoren må kun kobles til beholderen når beholderens maksimale driftstrykk ligger over kompressorens kompresjonsstrykk. Bruk aldri maskinen uten beholderen.
- Følg bruksanvisningen for beholderen.
- **Følgende er ikke tillatt:** manipulering; misbruk; nødreparasjoner; fjerne eller skade sikkerhetsutstyr; drift ved lekkasje eller driftsfeil; bruke uoriginale reservedeler; overskridelse av angitt tillatt kompresjonsstrykk; arbeide uten verneklær; vedlikehold eller reparasjon av produktet under trykk; la produktet stå uten tilsyn under trykk; bruke andre /feil type smøremidler; røyke; åpen ild.

**2.4 Igangsetting****2.4.1 Krav til oppstillingsstedet**

- Tørt lokale med lite støv og god ventilasjon.
- Glatt og vannrett underlag.
- Det bør ikke være varmestrålende apparater og ledninger i nærheten av kompressoren.
- Plasser beholderen fritt tilgjengelig slik at den kan inspiseres fra alle sider og kontrolleres innvendig.
- Typeskiltet skal være lett synlig.

**2.4.2 Før første igangsetting**

1. Foreta visuell kontroll.
2. Kontroller elektrisk tilkobling.
3. Kontroller oljenivået (se kap. 2.6.4).

**2.4.3 Elektrisk tilkobling**

- Nettspenningen må stemme med spesifikasjonen på merkeskiltet.
- Elektrisk sikring iht. tekniske data.
- Hovedbryter og tilkoblingskabel (ikke inkludert) må installeres.

- ① Ledning: min. ledningstverrsnitt 2,5 mm<sup>2</sup>; maks. ledningslengde 10 m. For kompressorer på 5,5 kW og mer skal det installeres stjernetrekantvender i stedet for hovedbryter.

**2.4.4 Kontrollere/endre rotasjonsretning**

Foreta alltid kontroll av rotasjonsretningen før igangsetting med „fremmed“ vekselstrømskilde.

1. Koble kompressoren til strømnettet.
2. Slå kompressoren på med PÅ/AV-bryteren.
3. Observer viftehjulets rotasjonsretning.
4. Skift rotasjonsretning hvis rotasjonsretningen ikke stemmer med pilretningen på rembeskyttelsesgitteret.
5. Slå kompressoren av med PÅ/AV-bryteren.
6. Kutt strømforsyningen med hovedbryteren.

Arbeidet nedenfor må utføres av en autorisert elektriker:

1. Skift faser.
2. Kontroller rotasjonsretningen (se ovenfor).
3. Hvis rotasjonsretningen ikke er endret: Kontakt vår servicepartner.

**2.5 Bruk**

- ① Ikke overbelast kompressoren: Ikke overskrid maks. antall driftssykluser eller forholdet mellom driftstid og stopptid.

Unngå fullstendig tømning av beholderen ved lengre perioder ute av drift:

Steng kulekranen (pos. 22).

**2.5.1 Bruk**

1. Koble kompressoren til strømnettet.
2. Slå kompressoren på med PÅ/AV-bryteren (pos. 10) eller hovedbryteren. Kompressoren starter og slår seg automatisk av: Kompressoren er klar til bruk.

Når innkoblingstrykket er nådd, starter kompressoren automatisk på nytt.

## 2.5.2 Trykkluftuttak

Koble kulekranen (pos. 22) til en tilstrekkelig dimensjonert trykkbeholder ved hjelp av en elastisk koblingslange.

## 2.5.3 Etter bruk:

1. Slå av kompressoren med PÅ/AV-bryteren (pos. 10).
2. Kutt strømforsyningen med hovedbryteren.

## 2.6 Vedlikehold

Intervall/senest	Arbeidsoppgaver	se kap.
-- / ved behov	Rengjøre kompressoren	2.6.2
-- / alltid etter bruk	Tappe kondensat fra trykkbeholderen	2.6.3
daglig/igangsetting	Kontrollere oljenivå, eventuelt etterfylle olje	2.6.4
én gang etter 10 t / --	Kontrollere skruforbindelsene	2.6.6
-- / ukentlig	Kontrollere sugefilteret	2.6.7
50 t / etter 1/2 år	Kontrollere kileremstrammingen (hvis montert.)	2.6.9
	Rengjøre sugefilteret	2.6.7
	Skifte olje (1. oljeskift av mineralolje eller syntetisk olje)	2.6.5
500 t / etter 1 år	Skifte olje (gjelder mineralolje)	2.6.5
	Skifte sugefilter	2.6.7
	Skifte tilbakeslagventil og innsats	2.6.10
	Kontrollere skruforbindelsene	2.6.6
1000 t / etter 2 år	Skifte olje (gjelder syntetisk olje)	2.6.5
	Skifte kilerem (hvis montert.)	2.6.9
2500 t / etter 5 år	Skifte sikkerhetsventil	2.6.11

### 2.6.1 Før alt vedlikeholdsarbeid

1. Slå av kompressoren med PÅ/AV-bryteren (pos. 10) (hvis montert.). Kutt strømforsyningen med hovedbryteren.
3. Gjøre hele kompressoren trykkløs: Åpne kulekranen for kondenstapping (Pos. 09) langsomt, og steng den når det slutter å komme ut luft.

### 2.6.2 Rengjøre kompressoren

- Rengjør kjøleribbene på sylindren, topplokket og etterkjøleren med trykkluft.
- Rengjør viftehjuldekselet på motoren.

### 2.6.3 Tappe kondensat fra trykkbeholderen

- ⓘ Utslipp av kondensat er miljøskadelig. Kondensatet må avfallshåndteres i tråd med gjeldende forskrifter.
1. Plasser en passende beholder under kondenstappingen.
  2. For å kunne tappe kondensat må det være et trykk på ca. 2 bar.
  3. Åpne kulekranen (pos. 09) og steng den igjen når det ikke renner ut mer kondensat.

### 2.6.4 Kontroll av oljenivået

1. Oljenivået skal ligge mellom nedre og øvre merke (oljepeilepinne/oljenivåglass). (bilde 4a)
  2. Korrigjer ved behov.
- ⓘ Hvis oljen er melkeaktig, må det straks skiftes olje.

### 2.6.5 Skifte/etterfylle olje

1. La kompressoren gå seg varm, og slå den av ved å kutte strømforsyningen.
  2. Trekk ut oljepåfyllingspluggen eller slangen (pos. 03), hold karet for brukt olje under den lille kulekranen (pos. 04), åpne kranen og tapp ut all brukt olje.
  3. Steng den lille kulekranen.
  4. Fyll på angitt mengde olje.
  5. Kontroller oljenivået, og korrigjer ved behov. Sett på igjen oljepåfyllingspluggen eller slangen.
  6. Den brukte oljen avfallshåndteres etter gjeldende forskrifter.
- ⓘ Anbefales: mineralolje art. nr. B111002, syntetisk olje art. nr. B111006. Garantien blir ugyldig ved bruk av feil olje.

**Ikke** bland syntetisk olje og mineralolje: fare for kompressorskade!

### 2.6.6 Kontroll av forskruninger

1. Kontroller at alle skruforbindelser sitter godt og etterstram om nødvendig.
2. Overhold tiltrekkingsmomentene (beregning av tiltrekkingsmomenter ifølge VDI 2230).

### 2.6.7 Rengjøring av sugefilteret

1. Skru av sugefilteret. (bilde 5a)
2. Rengjør filterinnsatsen med utblåsningspistol, og skift ut filterinnsatsen ved behov.
3. Skru fast sugefilteret.

ⓘ Ikke blås ut sugeåpningen. Det må ikke komme noen fremmedlegemer inn dit. Bruk aldri kompressoren uten sugefilter.

### 2.6.8 Rengjøring av lydtemperinnsatsen

På kompressorer med lydtemper:  
Se bruksanvisning, del 1.

### 2.6.9 Kontrollere/justere kilerem, skifte kilerem

#### Forberedelse:

Fjern alle festepluggene ved å dreie dem 1/4 omdreining, og ta av fremre rembeskyttel-sesgitter.

#### Kontrollere kileremstrammingen:

Trykk ned med tommelen oppe midt mellom kileremskiven og viftehjulet. Den skal maksimalt gi etter bredden av kileremmen (bilde 7a).

#### Justere kileremstrammingen / skifte kilerem:

Se bruksanvisning, del 1.

### 2.6.10 Rengjøre/skifte tilbakeslagventil

## 2.8 Feil og utbedring

	Symptom	Årsak	Løsning
A	Motorvern Bryteren kutter strømforsyningen	Motorvern bryteren utløses ved feil (f.eks. overoppheting, underspenning, for lang forlengelseskabel eller med feil tverrsnitt)	► Slå av kompressoren. Vent litt. Trykk inn ekstern motorvern bryter, hvis tilgjengelig. Slå på kompressoren. Hvis motorvern bryteren utløses på nytt: Slå av kompressoren. Kutt strømforsyningen. Ta kontakt med vår servicepartner.

1. Skru ut låseskruen (bilde 6a).
2. Rengjør innsatsen, skift den ut hvis den er skadet, klemt eller hard.
3. Rengjør setet, og skift ut hele tilbakeslagventilen hvis den er skadd.

### 2.6.11 Skifte sikkerhetsventil

1. Løsne sikkerhetsventilen (pos. 11) mot urviseren.
2. Sett gjengene på den nye sikkerhetsventilen inn med Loctite® 243, eller vikle teflonbånd rundt.
3. Skru fast den nye sikkerhetsventilen med urviseren.

## 2.7 Ute av drift

### Følg sikkerhetsreglene!

#### 2.7.1 Konservering

Oljesmurte kompressorer: Når kompressoren ikke skal brukes over lengre tid (over 6 måneder) eller er ny fra fabrikken, men først skal brukes mye senere.

1. Bytt ut oljen med korrosjonsbeskyttende olje (viskositet SAE 30). Se kap. 2.6.5.
2. La kompressoren gå seg varm, og slå den av ved å kutte strømforsyningen.
3. Tapp av kondensatet og gjør kompressoren trykkløs.
4. Før ny igangsetting må du skifte ut den korrosjonsbeskyttende oljen med kompressorolje.

Lagre kompressoren på et tørt sted med lite støv. Den bør heller ikke utsettes for voldsomme temperatursvingninger.

#### 2.7.2 Avfallshåndtering

Kasser emballasje og maskin i samsvar med gjeldende forskrifter.



	Symptom	Årsak	Løsning
B	Trykkavlastningen fungerer ikke	Strømbrudd/underspenning i nettet når kompressoren er slått på	► Slå av kompressoren. Trykket reduseres. Slå på kompressoren
C	Kompressoren starter ikke når den slås på	Beholdertrykket er større enn innkoblingstrykket	► Tapp trykk av beholderen til trykkbryteren kobler seg inn automatisk
		Feil med strømforsyningen	► Få fagfolk til å kontrollere strømforsyningen (f.eks. vår servicepartner)
		Motorvernbryteren kutter strømforsyningen	► Se punkt A
		Defekt trykkbryter	► Få fagfolk til å skifte trykkbryteren
D	Kompressoren starter/brummer og slår seg deretter av igjen	Nettledningen har ulovlig lengde eller for lite ledningstverrsnitt	► Kontroller nettledningens lengde og ledningstverrsnitt (se kap. 2.4.3)
E	Kompressoren går hele tiden	Sugefilteret er veldig skittent	► Rengjør eller skift ut
		Trykkluftverktøy har for stort luftforbruk	► Kontroller luftforbruket. Ta kontakt med vår servicepartner.
		Lekkasje på kompressoren	► Finn lekkasjen, og ta kontakt med vår servicepartner
		For mye kondensat i beholderen	► Tapp ut (se kap. 2.6.3)
		Utett trykkluftledning	► Finn lekkasjen og tett den igjen
		Kondenstappeventilen er åpen eller borte	► Steng eller monter ventil
F	Avlastningsventilen blåser ut	Avlastningsventilen lekker	► Rengjør eller skift ut
G	Utkoblingstrykket er nådd: Avlastningsventilen blåser ut til innkoblingstrykket er nådd	Innsatsen i tilbakeslagventilen er utett eller defekt	► Rengjør eller skift ut (se kap. 2.6.10)
		Skadd tilbakeslagventil	► Skift ut
H	Kompressoren kobler ofte inn	Veldig mye kondensat i trykkbeholderen	► Tapp ut kondensat (se kap. 2.6.3)
		Overbelastet kompressor	► Se punkt E
I	Sikkerhetsventilen blåser ut	Beholdertrykket er høyere enn det innstilte utkoblingstrykket	► Få fagfolk til å justere / skifte ut trykkbryteren
		Defekt sikkerhetsventil	► Skift ut eller kontakt vår servicepartner
J	Kompressoren blir for varm	For lite tilførselsluft	► Sørg for tilstrekkelig utlufting og ventilering
		Kjøleribbene på cylinderen (topplokket) er tilsmusset	► Rengjør
		Har vært i bruk for lenge	► Slå av kompressoren

	Symptom	Årsak	Løsning
K	Oljenivået i oljesmurt kompressor stiger uten at det etterfylles olje	Det samler seg kondensat i oljen	► Kompressoren er overdimensjonert, kontakt vår servicepartner
		Høy luftfuktighet	► Skift olje
L	Uvanlig driftsstøy i kileremdrevet kompressor	Kileremmen eller remskivengnisser mot remsbeskyttelsesgitteret	► Oppsøk verksted, og få reparert feilen
		Kileremmen slurer	► Stram kileremmen (se kap.2.6.9)

## 2.9 Garanti

**Grunnlag for garantikrav:** komplett produkt i originaltilstand/kjøpsbevis.

For material- og fabrikkasjonsfeil gjelder lov-pålagte betingelser.

**Unntatt fra garantien:** slite- og forbruksdeler; uhensiktsmessig bruk; overbelast-

ning; manipulering/misbruk; for dårlig/feil/intet vedlikehold; støv-/ smusskonsentrasjon; ulovlig/feil arbeidsmåte; manglende overholdelse av bruksanvisningen; feil rense-/arbeidsmiddel; feil elektrisk tilkobling; uhensiktsmessig oppstilling.

### GB EC Declaration of Conformity

We declare under our sole responsibility that this product complies with the following guidelines: 2006/42/EC machinery directive in conjunction with 97/23/EC pressure equipment directive, 2009/105/EC simple pressure vessels directive and 2006/95/EC low voltage directive; 2000/14/EC outdoor-noise-directive.

Piston compressor:	Serial no.:	Year of CE mark:
UNM STB 660-10-10, $p_s=16$ bar, $V=10$ l, DN 16	T800168	2010
UNM STB 580-15-10, $p_s=16$ bar, $V=10$ l, DN 16	T800177	

Undersigned is Head of research and development; Documentation representative

### F Déclaration de conformité CE

Nous déclarons, sous notre seule responsabilité, que ce produit est conforme aux directives suivantes : directive machine 2006/42/CE associée à la directive 97/23/CE équipements sous pression, la directive 2009/105/CE relative aux récipients à pression simples et la directive 2006/95/CE basse tension .

Compresseur à pistons :	N° de série :	Année du marquage CE :
UNM STB 660-10-10, $p_s=16$ bar, $V=10$ l, DN 16	T800168	2010
UNM STB 580-15-10, $p_s=16$ bar, $V=10$ l, DN 16	T800177	

Signataire est Directeur de recherche et développement; Responsable de documentation

### E Declaración de conformidad CE

Por la presente declaramos bajo nuestra exclusiva responsabilidad que este producto cumple con las siguientes directivas: 2006/42/EC Directiva de máquinas en combinación con 97/23/EC Directiva de equipos de presión, 2009/105/EC Directiva sobre depósitos de presión sencillos y 2006/95/EC Directiva de baja tensión.

Compresor de pistón:	N.º serie:	Año del marcado "CE" de conformidad:
UNM STB 660-10-10, $p_s=16$ bar, $V=10$ l, DN 16	T800168	2010
UNM STB 580-15-10, $p_s=16$ bar, $V=10$ l, DN 16	T800177	

El firmante es Director de investigación y desarrollo; Responsable de documentación

### NL EG-conformiteitsverklaring

Wij verklaren in uitsluitende verantwoording dat dit product overeenkomt met de volgende richtlijnen: 2006/42/EG machinerichtlijn in combinatie met 97/23/EG drukapparatuur-richtlijn, 2009/105/EG richtlijn over eenvoudige drukvaten en 2006/95/EG laagspanningsrichtlijn.

Zuigercompressor:	Serienr.:	Jaar van de CE-markering:
UNM STB 660-10-10, $p_s=16$ bar, $V=10$ l, DN 16	T800168	2010
UNM STB 580-15-10, $p_s=16$ bar, $V=10$ l, DN 16	T800177	

Ondertekend: Hoofd Onderzoek en ontwikkeling; Documentatieverantwoordelijke

### NO EF-samsvarserklæring

Vi erklærer at vi alene har ansvaret for at dette produktet oppfyller følgende direktiver: maskindirektivet 2006/42/EF sammen med direktivet for trykkpåkjent utstyr 97/23/EF, direktivet for enkle trykkbeholdere 2009/105/EF og lavspenningsdirektivet 2006/95/EF.

Stempelkompressor:	Serienr.:	År for CE-merking:
UNM STB 660-10-10, $p_s=16$ bar, $V=10$ l, DN 16	T800168	2010
UNM STB 580-15-10, $p_s=16$ bar, $V=10$ l, DN 16	T800177	

Undertegneren er dokumentansvarlig og leder for forsknings- og utviklingsavdelingen

Reutlingen, 02.09.2010

pp/p.p./bij volmacht/ etter fullmakt Christian Kneip



**Annex** to Declaration of Conformity dated 02.09.2010 for piston compressor

**Annexe** sur la déclaration de conformité du 02/09/2010 pour compresseur à pistons

**Apéndice** de la Declaración de conformidad de 02.09.2010 para el compresor de pistón

**Bijlage** voor de conformiteitsverklaring van 02.09.2010 voor zuigercompressor

**Tillegg** til samsvarserklæring av 02.09.2010 for stempelkompressor

UNM STB 660-10-10  $p_s=16$  bar,  $V=10$  l, DN 16; UNM STB 580-15-10,  $p_s=16$  bar,  $V=10$  l, DN 16

Production was carried out in compliance with the following standards:

La fabrication a été effectuée dans le respect des normes suivantes :

Este equipo se fabricó de conformidad con las siguientes normas:

De fabricage vond plaats onder naleving van de volgende normen:

Produksjonen skjedde i samsvar med følgende normer:

Machine/Machine / Máquina/ Machine/Maskin:	Sound/Acoustique / Sonido/ Geluid/ Støy:	Electrical system/ Électrique /Sistema eléctrico/Elektrotechnik/Elektrisk anlegg/:
EN ISO 12100-1:2003 + A1:2009; EN ISO 12100-2:2003 + A1:2009; EN 1012:2005 EN 60204-1:2007+ A1:2009; EN 286-1:1998 + A1:2002 +AC:2002	ISO 2151: 2009; ISO 3744:2009	EN 55014-1:2006; EN 61000-3-2:2006; EN 61000-3-3:2008; EN 61000-3-11:2000; EN 60947-4-1:2001 + A1:2002 + A2:2005

The detailed designations of the standards can be viewed in the EU gazettes under <http://www.newapproach.org/>

Les désignations détaillées des normes sont disponibles dans les journaux officiels de l'UE sur [http://www.newapproach.org.](http://www.newapproach.org/)

Para conocer la denominación completa de las normas, consulte los boletines oficiales de la UE (<http://www.newapproach.org/>)

Een uitvoerige beschrijving van de normen kan in de publikatiebladen van de EU op <http://www.newapproach.org/> bekeken worden

Nærmere beskrivelse av normene finner du i lokale EU-publikasjoner på <http://www.newapproach.org/>.

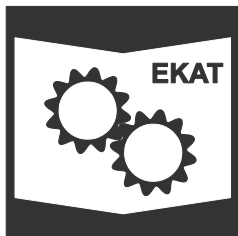

Ersatzteilkatalog / spare parts catalogue / catalogue de pièces de rechange en ligne / catálogo de piezas de recambio / reserveonderdelencatalogus / katalog części zamiennych / pótalkatrész katalógusunkat folyamatosan / katalog náhradních dílů / katalóg náhradných dielov / каталога запасных частей:

**📄 [www.schneider-airsystems.com/td](http://www.schneider-airsystems.com/td)**



Registration, Evaluation, Authorization and Restriction of Chemicals:

**📄 [www.schneider-airsystems.com/reach](http://www.schneider-airsystems.com/reach)**

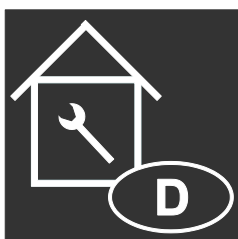

**Schneider Druckluft GmbH**

Ferdinand-Lassalle-Str. 43

D-72770 Reutlingen

☎ +49 (0) 71 21 9 59-2 44

☎ +49 (0) 71 21 9 59-2 69

✉ [service@tts-schneider.com](mailto:service@tts-schneider.com)

**📄 [www.schneider-airsystems.com](http://www.schneider-airsystems.com)**



**📄 [www.schneider-airsystems.com/international/international.html](http://www.schneider-airsystems.com/international/international.html)**